



Oryginalna instrukcja instalacji i obsługi

QWIK-PURE®

> 10

■ Spis treści

1. Informacje o dokumentacji	4
1.1 Kontakt	4
1.2 Informacje na temat instrukcji użytkownika	4
2. Bezpieczeństwo	5
2.1 Zastosowanie.....	5
2.1.1 Użytkowanie zgodne z przeznaczeniem.....	5
2.1.2 Przewidywalne nieprawidłowe użytkowanie.....	6
2.2 Odpowiedzialność użytkownika.....	6
2.3 Grupa docelowa i personel	7
2.4 Objasnienie stosowanych symboli	8
2.5 Noty bezpieczeństwa i ostrzeżenia	9
2.5.1 Ogólne obowiązujące noty bezpieczeństwa.....	9
2.5.2 Bezpieczna eksploatacja.....	9
2.5.3 Układy pod ciśnieniem.....	10
2.5.4 Transport i przechowywanie	10
2.5.5 Instalacja	11
2.5.6 Serwisowanie	11
2.5.7 Postępowanie z substancjami niebezpiecznymi.....	12
2.5.8 Używanie części zamiennych, akcesoriów lub materiałów	12
2.6 Ostrzeżenia	13
3. Informacje o produkcie	14
3.1 Przegląd produktu.....	14
3.1.1 QWIK-PURE® 10.....	14
3.2 Opis działania.....	15
3.3 Tabliczka znamionowa	16
3.4 Zakres dostawy	17
4. Dane techniczne	19
4.1 Parametry robocze QWIK-PURE®	19
4.2 Parametry przechowywania	19
4.3 Materiały	20
4.4 Wymiary.....	20
4.5 Przyłącza.....	21
4.6 Warunki ustawiania.....	22
5. Transport i przechowywanie	23
5.1 Ostrzeżenia	23
5.2 Transport	24
5.3 Przechowywanie	24
6. Montaż	25
6.1 Ostrzeżenia	25
6.2 Prace montażowe	26

7. Uruchomienie.....	34
7.1 Ostrzeżenia	34
7.2 Pierwsze uruchomienie.....	35
7.3 Ponowne uruchomienie	36
8. Praca	37
8.1 Ostrzeżenia	37
8.2 Prace podczas eksploatacji	37
9. Serwisowanie	39
9.1 Ostrzeżenia	39
9.2 Harmonogram serwisowania.....	40
9.3 Prace serwisowe	40
9.3.1 Kontrola mętności oczyszczonego kondensatu.....	41
9.3.2 Wymiana wkładów filtracyjnych.....	42
9.3.3 Czyszczenie	47
9.3.3.1 Ostrzeżenia.....	47
9.3.3.2 Prace związane z czyszczeniem	48
9.3.4 Kontrola wzrokowa.....	49
9.3.5 Próba szczelności	49
10. Materiały eksploatacyjne, akcesoria i części zamienne	50
10.1 Informacje o zamówieniach.....	50
10.2 Części ulegające zużyciu	50
10.3 Akcesoria	51
10.4 Części zamienne	51
11. Wyłączenie z eksploatacji.....	52
11.1 Ostrzeżenia	52
11.2 Prace związane z wyłączeniem z eksploatacji.....	52
12. Demontaż	53
12.1 Ostrzeżenia	53
12.2 Prace demontażowe.....	53
13. Utylizacja.....	60
13.1 Ostrzeżenia	60
13.2 Utylizacja materiałów eksploatacyjnych i pomocniczych.....	61
13.3 Utylizacja elementów	61
14. Usuwanie usterek	62
15. Notatki	63

1. Informacje o dokumentacji

W niniejszej dokumentacji opisano wszystkie kroki niezbędne do prawidłowego użytkowania produktu oraz akcesoriów.

1.1 Kontakt

Producent	Serwis i narzędzia
BEKO TECHNOLOGIES GmbH Im Taubental 7 41468 Neuss Tel. + 49 2131 988 - 1000 info@beko-technologies.com www.beko-technologies.com	BEKO TECHNOLOGIES GmbH Im Taubental 7 41468 Neuss Tel. + 49 2131 988 - 1000 service-eu@beko-technologies.com www.beko-technologies.com

INFORMACJA	Krajowe przedstawicielstwo producenta
	Kontakt z krajowym przedstawicielstwem producenta można nawiązać na podstawie danych teleadresowych podanych na odwrocie strony lub korzystając z formularza kontaktu na stronie internetowej producenta.

1.2 Informacje na temat instrukcji użytkowania

INFORMACJA	Prawa autorskie!
	Treść instrukcji instalacji i obsługi w postaci tekstu, ilustracji, zdjęć, rysunków, schematów i innych prezentacji chroniona jest przez producenta prawem autorskim. Przekazywanie i powielanie tego dokumentu oraz wykorzystywanie bądź przekazywanie jego treści bez wyraźnej zgody jest zabronione.

Data publikacji	Korekta	Wersja	Powód zmiany	Zakres zmiany
30 marca 2023	00	00	Nowe opracowanie	Nowe opracowanie

Instrukcję instalacji i obsługi, nazywaną dalej instrukcją, należy przechowywać w pobliżu produktu przez cały czas w czytelnym stanie.

W przypadku sprzedaży lub przekazania produktu należy również dołączyć instrukcję.

UWAGA	Przestrzegać instrukcji!
	Niniejsza instrukcja zawiera wszystkie podstawowe informacje dotyczące bezpiecznej eksploatacji produktu i należy ją przeczytać przed rozpoczęciem jakichkolwiek czynności. W przeciwnym razie mogą wystąpić zagrożenia dla osób i materiałów oraz usterki i błędy działania, a także problemy eksploatacyjne.

2. Bezpieczeństwo

2.1 Zastosowanie

2.1.1 Użytkowanie zgodne z przeznaczeniem

QWIK-PURE®, nazywany w dalszej części instrukcji także produktem, służy do uzdatniania kondensatu ze smarowanych olejem lub bezolejowych sprężarek. Zanieczyszczenia i oleje dające się bezpośrednio oddzielić od wody są oddzielane za pomocą procesów fizycznych.

Inne użytkowanie niż opisane w niniejszej instrukcji uznaje się za niezgodne z przeznaczeniem i może zagrozić bezpieczeństwu osób oraz otoczenia.

W celu użytkowania produktu zgodnie z przeznaczeniem należy przestrzegać następujących zasad:

- Przeczytać instrukcję instalacji i obsługi oraz stosować się do niej.
- Produkt i akcesoria stosować tylko w obrębie parametrów roboczych podanych w rozdziale Dane techniczne i zgodnie z uzgodnionymi warunkami dostawy.
- Produkt i akcesoria stosować tylko w przypadku mediów, które nie zawierają składników żrących, agresywnych, korozyjnych, trujących, zapalnych, podtrzymujących palenie, nieorganicznych.

W przypadku wątpliwości należy przeprowadzić analizę.

- Produkt i akcesoria stosować tylko w obszarach niezawierających toksycznych i wywołujących korozję chemikaliów i gazów.
- Produkt i akcesoria stosować tylko w systemach przewodów rurowych zgodnie z parametrami roboczymi podanymi w rozdziale Dane techniczne.
- Produkt i akcesoria stosować tylko poza obszarem oddziaływania obciążeń mechanicznych i rozpryskiwanej wody.
- Produkt i akcesoria stosować tylko poza obszarami zagrożenia wybuchem.
- Produkt i akcesoria stosować tylko poza obszarem oddziaływania bezpośredniego nasłonecznienia i źródeł ciepła.
- Produkt i akcesoria łączyć tylko z podanymi w instrukcji i polecanymi produktami i komponentami producenta.
- Przestrzegać podanego harmonogramu serwisowania.

Przed zastosowaniem produktu i akcesoriów użytkownik musi zapewnić wszelkie warunki i podstawy użytkowania zgodnego z przeznaczeniem.

Produkt i akcesoria są przeznaczone wyłącznie do użytku stacjonarnego w obszarach komercyjnych lub przemysłowych. Wszystkie opisane czynności w zakresie montażu, instalacji, eksploatacji, serwisowania, demontażu i utylizacji mogą być wykonywane wyłącznie przez wykwalifikowany personel.

2.1.2 Przewidywalne nieprawidłowe użytkowanie

Za przewidywalne nieprawidłowe użytkowanie uważa się użycie produktu lub akcesoriów w sposób inny od opisanego w rozdziale „Użytkowanie zgodne z przeznaczeniem”. Przewidywalne nieprawidłowe użytkowanie obejmuje użycie produktu lub akcesoriów w sposób niezamierzony przez producenta lub dostawcę, wynikający z przewidywalnego ludzkiego zachowania.

Do przewidywalnego nieprawidłowego użytkowania zalicza się:

- Wprowadzanie jakichkolwiek modyfikacji w produkcie, w szczególności ingerencje w konstrukcję i rozwiązania z zakresu techniki procesów.
- Wyłączenie bądź niestosowanie istniejących lub zalecanych zabezpieczeń.
- Zastosowanie do filtrowania innych ścieków niż kondensat ze sprężarek (np. ścieków przemysłowych).
- Utylizacja starych olejów.

Niniejsza lista nie jest kompletna, ponieważ nie można z góry przewidzieć wszystkich możliwych przypadków niewłaściwego wykorzystania. Jeśli użytkownikowi znane są przypadki niewłaściwego wykorzystania produktu lub akcesoriów, które nie zostały wymienione w tym miejscu, należy niezwłocznie poinformować o nich producenta.

2.2 Odpowiedzialność użytkownika

W celu uniknięcia wypadków, zakłóceń i negatywnych wpływów na środowisko odpowiedzialny użytkownik musi zapewnić, aby:

- Przed przystąpieniem do wszelkich czynności sprawdzono, czy dana instrukcja należy do produktu.
- Produkt i akcesoria były użytkowane, konserwowane i utrzymywane zgodnie z przeznaczeniem.
- Produkt i akcesoria były używane tylko z zalecanymi i sprawnymi zabezpieczeniami.
- Wszystkie prace montażowe i instalacyjne oraz prace w ramach serwisowania były wykonywane wyłącznie przez wykwalifikowany personel.
- Personel miał do dyspozycji potrzebne środki ochrony indywidualnej i ich używał.
- Odpowiednie techniczne środki bezpieczeństwa zapewniają przestrzeganie dopuszczalnych parametrów roboczych.
- Wszystkie znaki bezpieczeństwa i tabliczkę znamionową na produkcie i akcesoriach należy utrzymywać w czytelnym stanie. Uszkodzone i nieczytelne oznakowania należy niezwłocznie wymieniać.
- Stosowane są wszystkie obowiązujące w danym regionie wymogi prawne i przepisy dotyczące ochrony wód i związanego z tym obowiązku prowadzenia dokumentacji (np. wynik kontroli mętności, terminy przechowywania itd.).

2.3 Grupa docelowa i personel

Niżej wyszczególniony personel zajmujący się pracami przy produkcie lub wyposażeniu jest odbiorcą niniejszej instrukcji.

INFORMACJA	Wymagania stawiane personelowi!
	Przy produkcie lub akcesoriach personel nie może podejmować żadnych czynności, będąc pod wpływem środków odurzających, leków, alkoholu lub innych substancji mających negatywny wpływ na świadomość.

Personel zajmujący się obsługą

Personel zajmujący się obsługą, to osoby, które – dzięki znajomości niniejszej instrukcji i instruktażowi o produkcie i wyposażeniu – są w stanie bezpiecznie obsługiwać produkt i wyposażenie. Personel zajmujący się obsługą potrafi samodzielnie rozpoznawać możliwe zakłócenia i niebezpieczne sytuacje i podejmować odpowiednie środki.

Wykwalifikowany personel zajmujący się transportem i przechowywaniem

Wykwalifikowany personel zajmujący się transportem i przechowywaniem są to osoby, które na podstawie swojego wykształcenia, doświadczenia zawodowego i kwalifikacji posiadają wszystkie umiejętności potrzebne do bezpiecznego wykonywania i zlecenia wszystkich czynności związanych z transportem i przechowywaniem produktu, do samodzielnego wykrywania potencjalnych niebezpiecznych sytuacji i podejmowania środków zapobiegania zagrożeniom.

Umiejętności te obejmują w szczególności doświadczenie w obsłudze urządzeń dźwigowych, wózków widłowych oraz narzędzi podnoszących i urządzeń podnoszących, a także znajomość obowiązujących w danym regionie przepisów, norm i dyrektyw w zakresie transportu i przechowywania.

Wykwalifikowany personel zajmujący się urządzeniami i instalacjami ciśnieniowymi

Wykwalifikowany personel zajmujący się urządzeniami i instalacjami ciśnieniowymi to osoby, które dzięki swojemu wykształceniu, doświadczeniu zawodowemu, kwalifikacjom i dalszemu kształceniu posiadają wszelkie niezbędne umiejętności do bezpiecznego wykonywania wszelkich czynności związanych z gazami i układami ciśnieniowymi, samodzielnego wykrywania potencjalnych niebezpiecznych sytuacji i podejmowania środków zapobiegania zagrożeniom.









Umiejętności te obejmują w szczególności doświadczenie w używaniu urządzeń pomiarowych, techniki sterowania i regulacji oraz znajomość obowiązujących w danym regionie przepisów, norm i dyrektyw dotyczących systemów ciśnieniowych.

Wykwalifikowany personel zajmujący się serwisowaniem

Wykwalifikowany personel zajmujący się serwisowaniem to osoby, które dysponują umiejętnościami i kwalifikacjami wykwalifikowanego personelu ze wszystkich powyższych definicji. Wykwalifikowany personel zajmujący się serwisowaniem musi posiadać świadectwa szkoleń i uprawnień do wykonywania wszystkich prac przy produkcie.

2.4 Objaśnienie stosowanych symboli

Symbole stosowane w dalszej części wskazują na informacje istotne z punktu widzenia bezpieczeństwa oraz ważne informacje, których należy przestrzegać podczas korzystania z produktu i w celu zapewnienia bezpiecznej i optymalnej eksploatacji.

Symbol	Opis / objaśnienie
	Ogólny symbol ostrzegawczy (Niebezpieczeństwo, Ostrzeżenie, Ostrożnie)
	Ostrzeżenie przed układem znajdującym się pod ciśnieniem
	Przestrzegać instrukcji instalacji i obsługi
	Informacja ogólna
	Stosować obuwie bezpieczne
	Stosować rękawice ochronne (odporne na przecięcie i płyny)
	Stosować okulary ochronne z osłonami bocznymi (gogle)
	Informacje ogólne

2.5 Noty bezpieczeństwa i ostrzeżenia

Niniejszy rozdział zawiera przegląd wszystkich ważnych aspektów bezpieczeństwa w zakresie ochrony osób oraz bezpiecznej, a także bezawaryjnej eksploatacji produktu i akcesoriów.

W poniższych rozdziałach wymienione są zagrożenia związane z tym produktem i jego akcesoriami, nawet jeśli są użytkowane zgodnie z przeznaczeniem. Aby zminimalizować niebezpieczeństwo szkód osobowych i materialnych oraz uniknąć niebezpiecznych sytuacji, należy przestrzegać podanych norm bezpieczeństwa i stosować się do ostrzeżeń zawartych w kolejnych rozdziałach niniejszej instrukcji.

Podstawowe ostrzeżenia i wymagane kwalifikacje wykwalifikowanego personelu są wymienione na początku każdego rozdziału w punkcie „Ostrzeżenia”.

Ostrzeżenia dotyczące konkretnych czynności są umieszczane bezpośrednio przed potencjalnie niebezpiecznymi procedurami lub sekwencjami procedur.

2.5.1 Ogólne obowiązujące noty bezpieczeństwa

- Przed rozpoczęciem pracy należy zapoznać się z dokumentacją techniczną całego systemu i przestrzegać obowiązujących ogólnych instrukcji obsługi.
- Przeprowadzić ocenę ryzyka przed rozpoczęciem pracy na miejscu (Last Minute Risk Assessment).
- Podczas wszelkich prac należy nosić odpowiednie środki ochrony indywidualnej.
- Na czas wykonywania wszelkich prac związanych z instalacją, serwisowaniem i naprawami wyznaczyć strefę zagrożenia wokół obszaru roboczego.
- W celu bezpiecznego wyłączenia i odizolowania systemu lub jego odcinków należy skorzystać z istniejącej w zakładzie procedury Lockout Tagout (LOTO).

2.5.2 Bezpieczna eksploatacja

Następujące czynności mogą spowodować śmierć lub poważne urazy osób:

- Uruchomienie i eksploatacja produktu i jego akcesoriów poza dopuszczalnymi wartościami granicznymi i parametrami roboczymi
- Niedozwolone ingerencje i modyfikacje produktu i akcesoriów

Aby zapewnić bezpieczną eksploatację produktu i akcesoriów, należy przestrzegać następujących zasad:

- Przestrzegać wartości granicznych i parametrów roboczych podanych na tabliczce znamionowej oraz w instrukcji instalacji i obsługi.
- Sprawdzić, czy zastosowanie akcesoriów zmienia lub ogranicza dopuszczalne parametry robocze.
- Przestrzegać warunków montażu i otoczenia.
- Przestrzegać terminów konserwacji.

2.5.3 Układy pod ciśnieniem

Następujące sytuacje mogą spowodować śmierć lub poważne urazy osób:

- Kontakt z szybko lub gwałtownie wypływającymi płynami
- Istniejące jednostki montażowe
- Biczujące ruchy przewodów elastycznych i rurowych będących pod ciśnieniem podczas odłączania

Bezpieczne obchodzenie się z systemami ciśnieniowymi wymaga przestrzegania następujących zasad:

- Podczas wszystkich prac należy przestrzegać następujących zasad bezpieczeństwa:
 1. Wyłączyć system lub jego odcinek.
 2. Zabezpieczyć system lub jego odcinek przed ponownym włączeniem.
 3. Zredukować ciśnienie z systemu lub wszystkich odcinków systemu do ciśnienia otoczenia.
 - np. poprzez powolne zmniejszanie ciśnienia w sposób kontrolowany przez zawory nadmiarowe
 4. Zabezpieczyć system lub jego odcinek przed ponownym doprowadzeniem ciśnienia.
- Sprawdzić systemy lub odcinek systemu pod kątem bezpieczeństwa, zanieczyszczenia i ewentualnych uszkodzeń.
- Przed doprowadzeniem ciśnienia należy skontrolować szczelność wszystkich połączeń systemów i w razie potrzeby dokręcić je.
- Ciśnienie można doprowadzać do systemu lub jego odcinka tylko powoli.
- Kompensować drgania występujące w sieci przewodów rurowych, stosując tłumiki drgań.

2.5.4 Transport i przechowywanie

Nieprawidłowe transportowanie lub przechowywanie może prowadzić do szkód osobowych lub materialnych.

W celu zapewnienia bezpiecznego transportu i przechowywania produktu oraz akcesoriów należy przestrzegać następujących zasad:

- Ostrożnie postępować z opakowaniem, produktem i akcesoriami.
- Transport i obchodzenie się z zapakowanym produktem i akcesoriami muszą odbywać się zgodnie z oznakowaniem na opakowaniu (przestrzegać punktów mocowania sprzętu do podnoszenia, środka ciężkości i ustawienia, np. utrzymywać pion, nie rzucać itp.).
- Stosować wyłącznie odpowiednie, gotowe do pracy środki transportu i urządzenia dźwigowe.
- Przestrzegać dopuszczalnych parametrów przechowywania.
- Produkt i akcesoria przechowywać tylko poza obszarem oddziaływania bezpośredniego nasłonecznienia, źródeł ciepła i rozpryskiwanej wody.
- Zmontowany produkt należy transportować tylko wtedy, gdy jest on pusty.

2.5.5 Instalacja

Nieprawidłowy montaż lub instalacja elektryczna produktu i jego akcesoriów może skutkować szkodami osobowymi i materialnymi, a także problemami podczas eksploatacji.

W celu zapewnienia bezpiecznego montażu i instalacji elektrycznej należy przestrzegać następujących zasad:

- Produkt, akcesoria i wszystkie stosowane części oraz materiały montować bez naprężenia mechanicznego.
- Sprawdzić wszystkie złącza wtykowe pod kątem prawidłowego osadzenia.
- Unikać niebezpieczeństwa potknięcia się, w tym celu odpowiednio poprowadzić węże.
- Wszystkie węże zamocować i unieruchomić w taki sposób, aby nie mogły wykonywać żadnych ruchów groźących uderzeniem.
- Zapewnić trwałe orurowanie przewodami doprowadzającymi i przewodami odpływowymi dla kondensatu.

2.5.6 Serwisowanie

Nieprawidłowe wykonywanie prac serwisowych i napraw może spowodować śmierć lub poważne urazy osób.

W celu zapewnienia bezpiecznego serwisowania i naprawy należy przestrzegać następujących zasad:

- Przed rozpoczęciem pracy odpowietrzyć produkt i akcesoria pod ciśnieniem, a następnie zabezpieczyć przed przypadkowym doprowadzeniem ciśnienia.
- Przed rozpoczęciem pracy odciąć dopływ kondensatu do produktu i skierować napływający kondensat do oddzielnego zbiornika.
- Używać wyłącznie materiałów zatwierdzonych do danego zastosowania.
- Używać wyłącznie odpowiednich narzędzi w prawidłowym stanie technicznym.
- Stosować wyłącznie przewody rurowe i węże, które nie są zanieczyszczone ani skorodowane.
- Nie używać środków czyszczących o działaniu ściernym, środków agresywnych ani rozpuszczalników, które mogłyby uszkodzić powłokę zewnętrzną (np. oznakowanie, tabliczka znamionowa, ochrona antykorozyjna itp.).
- Nie stosować do czyszczenia ostrych lub twardych przedmiotów.
- Do czyszczenia należy używać wyłącznie określonych materiałów i mediów.
- Przestrzegać przepisów prawnych, regionalnych i obowiązujących przepisów higieny wewnątrzzakładowej.
- Podczas prac serwisowych i napraw dbać o porządek i czystość. Zapobiegać przedostawaniu się zanieczyszczeń do wnętrza otwartego produktu lub akcesoriów. Zdemonstrowane elementy i akcesoria przechowywać w bezpiecznym miejscu w bezpośrednim sąsiedztwie.
- Po zakończeniu prac serwisowych i napraw usunąć z obszaru roboczego wszystkie używane wcześniej narzędzia, środki czyszczące i inne niepotrzebne części.
- Produkt i akcesoria należy oczyścić i utylizować zawsze bez pozostawiania resztek substancji.
- Wszystkie elementy, komponenty, materiały eksploatacyjne, materiały pomocnicze i środki czyszczące należy utylizować w prawidłowy sposób i zgodnie z przepisami oraz regulacjami obowiązującymi w danym regionie.
- Elementy elektryczne i elektroniczne należy zutylizować, korzystając z usług specjalistycznej firmy utylizacyjnej lub zwrócić producentowi.

2.5.7 Postępowanie z substancjami niebezpiecznymi

Zawarte w kondensacie substancje niebezpieczne dla zdrowia i środowiska mogą w razie kontaktu podrażnić i uszkodzić skórę, oczy oraz błony śluzowe. Ponadto zanieczyszczony kondensat nie może przedostać się do kanalizacji, wód ani gleby.

Bezpieczne obchodzenie się z kondensatem zanieczyszczonym substancjami niebezpiecznymi wymaga przestrzegania następujących zasad:

- Podczas pracy z kondensatem należy używać odpowiednich środków ochrony osobistej.
- Zbierać i utylizować wyciekający lub rozlany kondensat zgodnie z przepisami i regulacjami obowiązującymi w danym regionie.

2.5.8 Używanie części zamiennych, akcesoriów lub materiałów

Używanie nieodpowiednich części zamiennych, akcesoriów, materiałów, a także materiałów pomocniczych i eksploatacyjnych może spowodować śmierć lub poważne urazy. Mogą wystąpić usterki i błędy działania lub szkody materialne.

- Podczas wszystkich prac należy używać wyłącznie nieuszkodzonych, określonych przez producenta części oryginalnych, materiałów pomocniczych i eksploatacyjnych.
- Używać wyłącznie materiałów przeznaczonych do danego celu stosowania oraz odpowiednich narzędzi w prawidłowym stanie technicznym.
- Stosować wyłącznie przewody rurowe oczyszczone z zabrudzeń i nieskorodowane.
- Używać wyłącznie elementów i materiałów elektrycznych, które są zgodne z obowiązującymi regionalnymi wymogami prawnymi i przepisami (normami, dyrektywami itp.) dotyczącymi bezpieczeństwa elektrycznego.

2.6 Ostrzeżenia

Ostrzeżenia ostrzegają przed zagrożeniami podczas prac z produktem i akcesoriami.

Należy bezwzględnie przestrzegać ostrzeżeń, aby zapobiec wypadkom, szkodom osobowym i materialnym oraz problemom z eksploatacją.

Struktura:

HASŁO OSTRZEGAWCZE	Rodzaj i źródło zagrożenia!
 Symbol	Potencjalne skutki w razie zlekceważenia niebezpieczeństwa
	<ul style="list-style-type: none"> Środki zapobiegające zagrożeniu

Hasła ostrzegawcze:

NIEBEZPIECZEŃSTWO	Zagrożenie bezpośrednie Skutek zlekceważenia hasła ostrzegawczego: Śmierć lub poważne szkody osobowe
OSTRZEŻENIE	Zagrożenie bezpośrednie Skutek zlekceważenia hasła ostrzegawczego: Ryzyko śmierci lub odniesienia poważnych szkód osobowych
OSTROŻNIE	Potencjalne zagrożenie Skutek zlekceważenia hasła ostrzegawczego: Niebezpieczeństwo szkód osobowych lub szkód materialnych
UWAGA	Dodatkowe wskazówki Skutek zlekceważenia hasła ostrzegawczego: Niebezpieczeństwo szkód materialnych oraz usterek i błędów działania. Brak zagrożenia dla osób bądź bezpieczeństwa eksploatacji.

3. Informacje o produkcie

3.1 Przegląd produktu

3.1.1 QWIK-PURE® 10

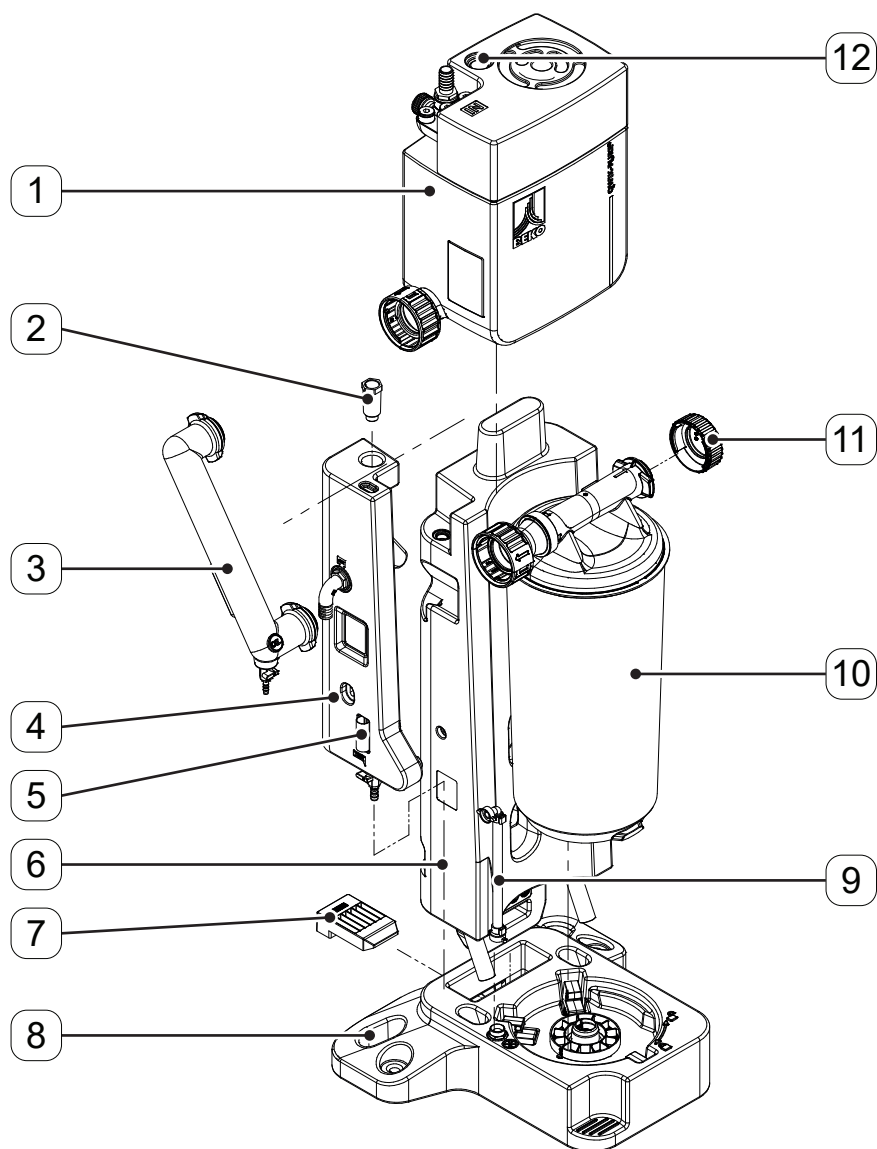

Pos. - Nr.	Opis / objaśnienie
[1]	Komora rozprężna
[2]	Śruba mocująca
[3]	Rura przyłączeniowa
[4]	Zbiornik czystej wody
[5]	Rurka zmętnienia referencyjnego
[6]	Podstawa

Pos. - Nr.	Opis / objaśnienie
[7]	Blokada
[8]	Kolektor
[9]	Kanał doprowadzający
[10]	Wkład filtracyjny
[11]	Zaślepka
[12]	Czujnik poziomu

3.2 Opis działania

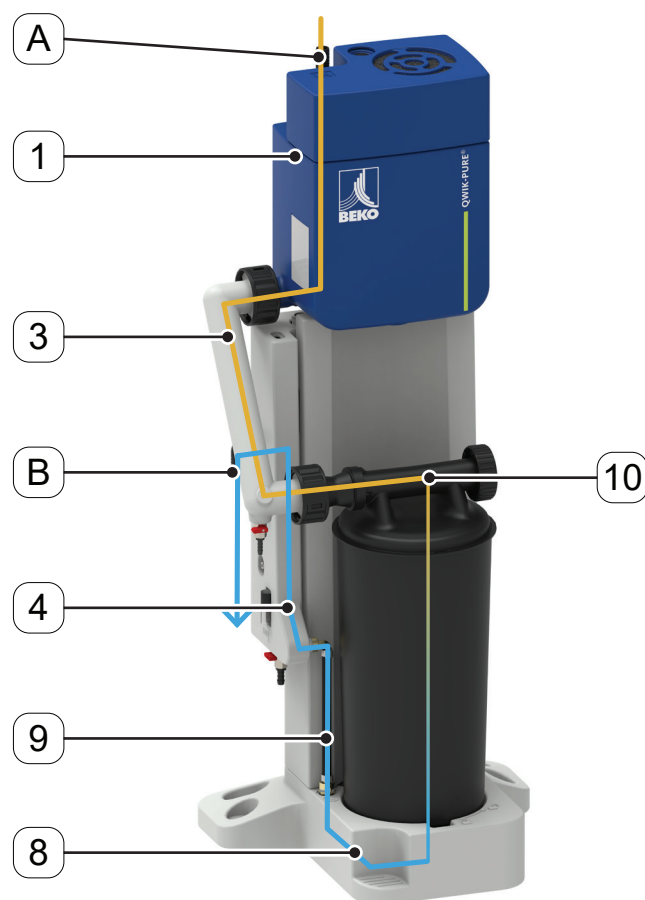

Kondensat zostaje doprowadzony z przewodu zbiorczego kondensatu przez dopływ kondensatu **[A]** do komory rozprężnej **[1]**. W komorze rozprężnej **[1]** doprowadzone sprężone powietrze zostaje oddzielone, zanim kondensat przepłynie przez rurę przyłączeniową **[3]** do wkładu filtracyjnego **[10]**.

Kondensat przepływa przez wkład filtracyjny **[10]** do kolektora **[8]**.

Oczyszczony kondensat z kolektora **[8]** zostaje doprowadzony przez kanał doprowadzający **[9]** do zbiornika czystej wody **[4]**. Przez odpływ kondensatu **[B]** zbiornika czystej wody **[4]** oczyszczony kondensat zostaje doprowadzony do przyłącza ścieków.

Kiedy wkład filtracyjny **[10]** jest nasycony olejem, konieczna jest wymiana wkładu filtracyjnego **[10]** (patrz rozdział „9.3.2 Wymiana wkładów filtracyjnych” na stronie 42).

W komorze rozprężnej **[1]** jest zainstalowany czujnik poziomu **[12]**. Jeśli poziom napełnienia w komorze rozprężnej **[1]** spadnie w wyniku zakłócenia przepływu kondensatu (patrz rozdział „14. Usuwanie usterek” na stronie 62), czujnik poziomu **[12]** zostaje naciśnięty do góry i będzie widoczne czerwone oznakowanie czujnika poziomu **[12]**.

3.3 Tabliczka znamionowa

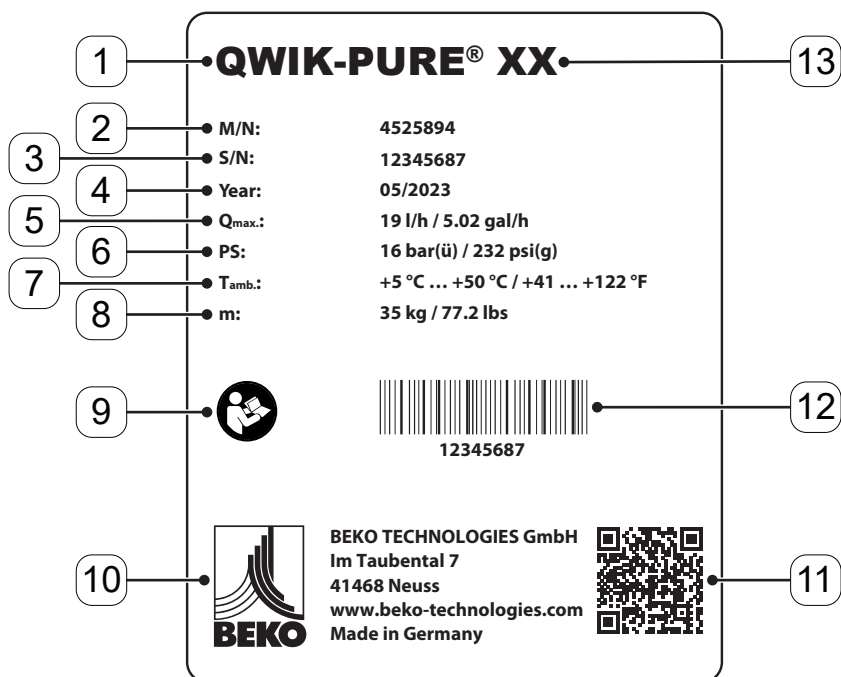





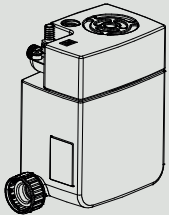
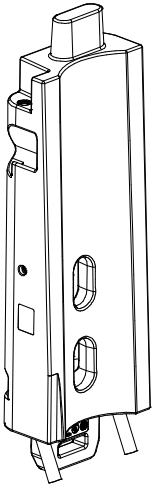
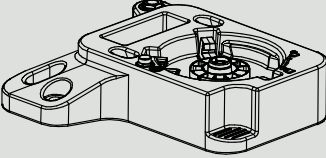
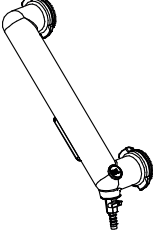

Pos. - Nr.	Opis / objaśnienie
[1]	Nazwa produktu
[2]	Numer materiału
[3]	Numer seryjny
[4]	Miesiąc i rok produkcji
[5]	Maksymalny przepływ kondensatu
[6]	Maksymalne ciśnienie robocze
[7]	Temperatura otoczenia
[8]	Masa
[9]	Znak nakazu „Przestrzegać instrukcji”
[10]	Dane kontaktowe producenta
[11]	Kod QR do pobrania dokumentacji specyficznej dla produktu
[12]	Kod kreskowy
[13]	Rozmiar (np. 10)

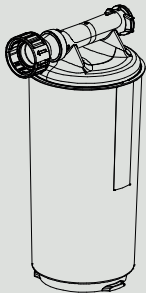
3.4 Zakres dostawy

Rozmiary konstrukcyjne i dalsze szczegóły dostawy podane są w dokumentach umowy.

Rysunek	Opis / objaśnienie
	Skrócona instrukcja obsługi
	Komora rozprężna
	Podstawa
	Kolektor 1 x 1 wkład filtracyjny
	Rura przyłączeniowa

Rysunek	Opis / objaśnienie
	Wkład filtracyjny
	Złączka kątowna z nakrętką kontruującą i uszczelką płaską
	Śruba mocująca
	Kanał doprowadzający
	Zaślepka
	Blokada, podstawa
	Rurka zmętnienia referencyjnego

4. Dane techniczne

4.1 Parametry robocze QWIK-PURE®

Parametr	QWIK-PURE® 10
Względna wilgotność powietrza w otoczeniu	≤10 ... 80%, bez kondensacji
Maksymalna wysokość robocza n.p.m	2000 m 2187,23 yd
Maksymalne ciśnienie robocze na dopływie kondensatu	16 bar(nadciśnienia) 230 psi(g)
Minimalna/maksymalna temperatura robocza, płynów i otoczenia	+5 ... +50°C +41 ... +122°F
Maksymalny przepływ kondensatu	12,7 l/h 3,36 gal/h
Przyłącze, dopływ kondensatu	3 x G1/2", zewnętrzny, 1 x G1", zewnętrzny, Końcówka przewodu elastycznego
Przyłącze, odpływu kondensatu	1 x 23 mm (0,91 in), zewnętrzny, Końcówka przewodu elastycznego
Media	Kondensat ze sprężarek, zanieczyszczony olejem
Maksymalna masa robocza	50 kg 110,2 lbs
Maksymalne stężenie oleju na odpływie kondensatu	20 mg/l 20 ppm

4.2 Parametry przechowywania

Parametr	QWIK-PURE® 10
Minimalna/maksymalna temperatura	+5°C ... +50°C (+33,8°F ... +122°F)
Wilgotność względna powietrza w otoczeniu	≤10 ... 80%, bez kondensacji
Masa własna	13,5 kg 29,8 lbs

4.3 Materiały

Podzespół	Materiał
Wkład filtracyjny	Mieszanka tworzyw sztucznych i masa celulozowa
Komora rozprężna	PE
Dopływ kondensatu	PA/PP/VA
Rura przyłączeniowa	PE
Zbiornik czystej wody	PE
Podstawa	PE
Kolektor	PE

4.4 Wymiary

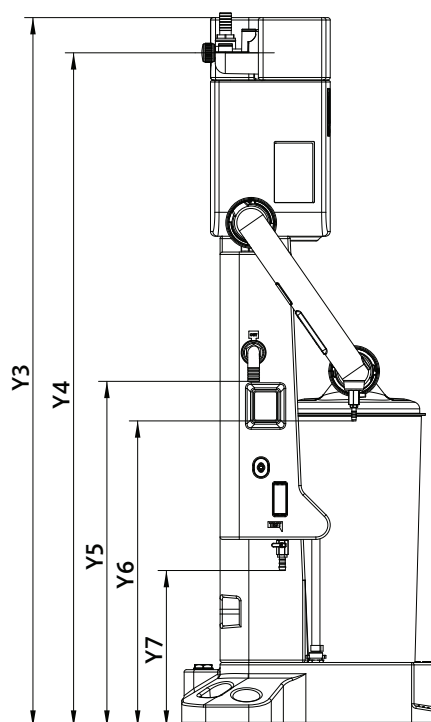
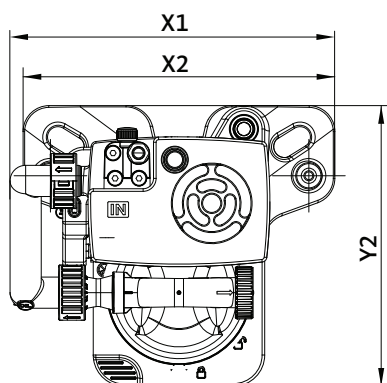

Pos. - Nr.	[mm]	[in]
[X1]	625	24,61
[X2]	600	23,62
[X3]	--	--
[Y1]	--	--
[Y2]	540	21,26

Pos. - Nr.	[mm]	[in]
[Y3]	1482	58,35
[Y4]	1408	55,43
[Y5]	722	28,43
[Y6]	639	25,16
[Y7]	327	12,87

4.5 Przyłącza

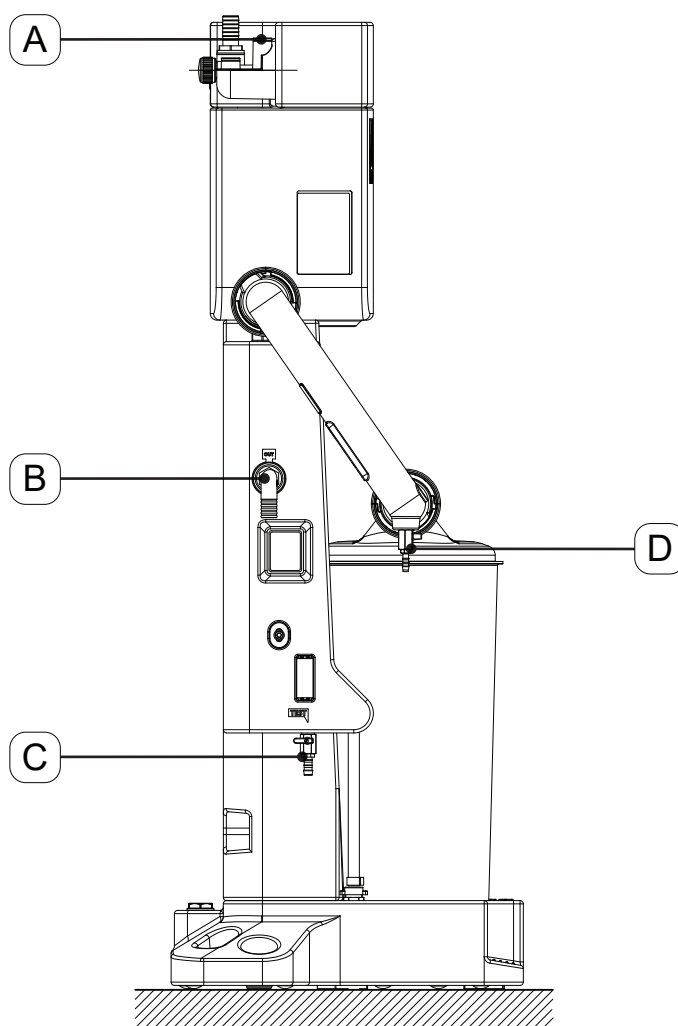

Pos. - Nr.	Przyłącze	Liczba	Opis / objaśnienie
[A]	1 x G1"	1	Końcówka węży, przyłącze dopływu kondensatu
	G1/2"	3	Końcówka węży, przyłącze dopływu kondensatu
[B]	23 mm (0,91 in)	1	Złączka kątowa, przyłącze odpływu oczyszczonego kondensatu
[C]	12 mm (0,47 in)	1	Zawór serwisowy z końcówką węży
[D]	12 mm (0,47 in)	1	Zawór serwisowy z końcówką węży

4.6 Warunki ustawiania

Podczas instalacji i wyboru miejsca ustawienia należy przestrzegać następujących warunków:



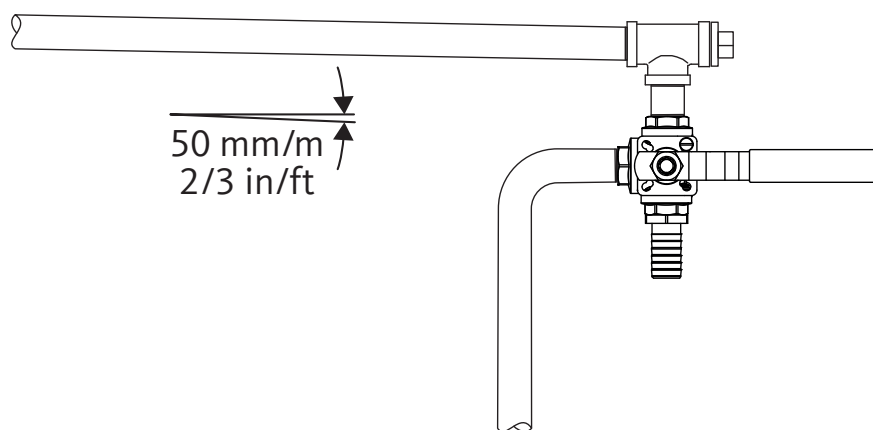

- Miejsce ustawienia spełnia następujące warunki:
 - ochrona przed obciążeniami mechanicznymi,
 - ochrona przed rozpryskiwaną wodą,
 - ochrona przed bezpośrednim działaniem promieni słonecznych i obszarem oddziaływania źródeł ciepła
 - ochrona przed mrozem,
 - poza obszarami zagrożenia wybuchem.
- Powierzchnia ustawienia jest równa (spadek ≤ 18 mm/m (1/3 in/ft)) i gładka.
- Nośność powierzchni ustawienia jest zaplanowana z myślą o maksymalnej masie roboczej **QWIK-PURE®** (patrz rozdział „4.1 Parametry robocze QWIK-PURE®” na stronie 19).
- Powierzchnia ustawienia jest uszczelniona lub dostępna jest odpowiednia wanna ściekowa.
 - W przypadku uszkodzenia nieuzdatniony kondensat lub olej nie może przedostać się do kanalizacji ani do gleby.
 - Przestrzegać obowiązujących w danym regionie wymogów prawnych i przepisów dotyczących ochrony wód.
- Zamontować odbój, gdy produkt jest umieszczony w pobliżu ciągów komunikacyjnych.
- Przekrój poprzeczny przewodu zbiorczego kondensatu jest większy niż G1" ($\varnothing = 25$ mm).
- Przeprowadzić przewód zbiorczy kondensatu ze spadkiem ≥ 50 mm/m (2/3 in/ft) do miejsca ustawienia **QWIK-PURE®**.
- Producent zaleca montaż syfonu sieci kanalizacyjnej, aby zapobiec uciążliwości zapachowej.
- Producent zaleca montaż zaworu 3-drogowego w punkcie poboru przewodu zbiorczego kondensatu w celu przekierowania dopływu kondensatu do osobnego zbiornika podczas prac serwisowych.



Widok przykładowy

5. Transport i przechowywanie

5.1 Ostrzeżenia

OSTRZEŻENIE	Niedostateczne kwalifikacje!
	<p>Wskutek niedostatecznych kwalifikacji personelu w trakcie prac przy produkcji może dojść do wypadków, szkód osobowych i materialnych oraz nieprawidłowości podczas eksploatacji.</p> <ul style="list-style-type: none"> • Niżej opisane prace przy produkcji i akcesoriach może przeprowadzać wyłącznie wykwalifikowany personel zajmujący się transportem i przechowywaniem. Prace te należy dokumentować.
OSTROŻNIE	Nieprawidłowy transport lub przechowywanie!
 	<p>Wskutek nieprawidłowego transportu lub przechowywania może dojść do powstania szkód osobowych lub materialnych.</p> <ul style="list-style-type: none"> • Podczas wszelkich prac z materiałem opakowania nosić środki ochrony indywidualnej. • Rozważnie postępować z opakowaniem, produktem i akcesoriami. • Wszystkie części zapakować w odpowiedni materiał, zabezpieczając je przed uderzeniami. • Opakowanie transportować i przenosić zgodnie z oznaczeniem (przestrzegać punktów mocowania dźwigni, uwzględnić środek ciężkości oraz ustawienie, np. trzymać pionowo, nie rzucać itd.). • Stosować wyłącznie odpowiednie, gotowe do pracy środki transportu i urządzenia dźwigowe. • Nie przekraczać dopuszczalnych parametrów transportu i przechowywania. • Produkt i akcesoria przechowywać tylko poza obszarem oddziaływania bezpośredniego nasłonecznienia i źródeł ciepła.
UWAGA	Obchodzenie się z materiałem opakowania!
	<p>Nieprawidłowa utylizacja materiałów opakowania grozi zanieczyszczeniem środowiska.</p> <ul style="list-style-type: none"> • Materiał opakowania utylizować zgodnie z regionalnymi wymaganiami i przepisami obowiązującymi w kraju użytkownika.

5.2 Transport





Prace transportowe	
Rysunek	Opis / objaśnienie
	<ul style="list-style-type: none"> • Produkt i akcesoria można transportować tylko w oryginalnym opakowaniu. • Produkt i akcesoria umieszczone na palecie w pozycji stojącej należy transportować zabezpieczone przed upadkiem i zsunięciem. • Nie przechylać produktu i akcesoriów.

5.3 Przechowywanie

Prace magazynowe	
Rysunek	Opis / objaśnienie
	<ul style="list-style-type: none"> • Produkt i akcesoria przechowywać wyłącznie w oryginalnym i nieuszkodzonym opakowaniu. • Przestrzegać warunków przechowywania podanych w rozdziale „4.2 Parametry przechowywania”. • Miejsce przechowywania musi być suche, zabezpieczone przed mrozem i zamykane na klucz. • Produkt i akcesoria należy chronić przed działaniem czynników atmosferycznych, bezpośrednim nasłonecznieniem i źródłami ciepła. • Produkt i akcesoria zabezpieczyć w miejscu przechowywania przed przewróceniem się i wstrząsami.

6. Montaż

6.1 Ostrzeżenia

NIEBEZPIECZEŃSTWO	Użycie niewłaściwych części zamiennych, wyposażenia lub materiałów!
	<p>Używanie nieodpowiednich części zamiennych, akcesoriów lub materiałów, a także materiałów pomocniczych i eksploatacyjnych może spowodować śmierć lub poważne urazy. Mogą wystąpić usterki i błędy działania oraz problemy z eksploatacją oraz szkody materialne.</p> <ul style="list-style-type: none"> • Podczas wszystkich prac należy używać wyłącznie nieuszkodzonych, określonych przez producenta części oryginalnych, materiałów pomocniczych i eksploatacyjnych. • Używać wyłącznie materiałów przeznaczonych do danego celu stosowania oraz odpowiednich narzędzi w prawidłowym stanie technicznym. • Stosować wyłącznie przewody rurowe wolne od zabrudzeń, uszkodzeń i korozji.
NIEBEZPIECZEŃSTWO	Układ pod ciśnieniem!
	<p>Wskutek kontaktu z nagle wypływającymi gazami lub w wyniku pęknięcia elementów instalacji istnieje niebezpieczeństwo śmierci lub ciężkich urazów.</p> <ul style="list-style-type: none"> • Przed rozpoczęciem pracy odpowietrzyć system pod ciśnieniem i zabezpieczyć system przed przypadkowym doprowadzeniem ciśnienia. • Podczas wszystkich prac montażowych, instalacyjnych, konserwacyjnych i napraw należy wyznaczyć strefę bezpieczeństwa wokół obszaru prac. • Wszystkie przewody rurowe montować bez naprężeń mechanicznych. • Przed doprowadzeniem ciśnienia należy skontrolować szczelność wszystkich połączeń rurowych systemów i w razie potrzeby dokręcić je. • Unikać uderzeń ciśnienia i wysokich różnic ciśnień.
OSTRZEŻENIE	Niedostateczne kwalifikacje!
	<p>Wskutek niedostatecznych kwalifikacji personelu w trakcie prac przy produkcji może dojść do wypadków, szkód osobowych i materialnych oraz nieprawidłowości podczas eksploatacji.</p> <ul style="list-style-type: none"> • Wszelkie prace przy produkcji i akcesoriach mogą być wykonywane wyłącznie przez wykwalifikowany personel zajmujący się urządzeniami i instalacjami ciśnieniowymi.
OSTRZEŻENIE	Nieprawidłowy montaż!
	<p>Nieprawidłowy montaż produktu i akcesoriów może być przyczyną szkód osobowych i materialnych oraz problemów z eksploatacją.</p> <ul style="list-style-type: none"> • Produkt, akcesoria i wszystkie stosowane części oraz materiały montować bez naprężenia mechanicznego. • Zamocować i unieruchomić węże, aby nie mogły wykonywać ruchów uderzających.

6.2 Prace montażowe

W celu przeprowadzenia prac montażowych spełnione muszą być poniższe warunki i zakończone czynności przygotowawcze.

Warunki		
Narzędzie	Materiał	Wyposażenie ochronne
<ul style="list-style-type: none"> Klucz nastawny ślimakowy Szczypce do pomp wodnych Poziomica 	<ul style="list-style-type: none"> Materiał uszczelniający (np. taśma PTFE) do uszczelnienia przyłączy kondensatu po stronie klienta Obejmy węża Wąż do kondensatu 	<p>Nosić przez cały czas:</p> 

Czynności przygotowawcze	
1.	Zgodnie z wytycznymi w rozdziale „4.6 Warunki ustawiania” na stronie 22 wybrać i wyznaczyć miejsce ustawienia.
2.	Przewód dopływowy kondensatu na miejscu jest pozbawiony ciśnienia i zabezpieczony przed przypadkowym doprowadzeniem ciśnienia.
3.	Mieć przygotowane niezbędne narzędzia i materiały.
4.	Należy przygotować wymagane materiały przyłączeniowe, które są odpowiednie dla danego zakresu ciśnienia i temperatury.
5.	Sprawdzić, czy produkt nie uległ uszkodzeniu. Produkt stosować wyłącznie w nienagannym stanie.

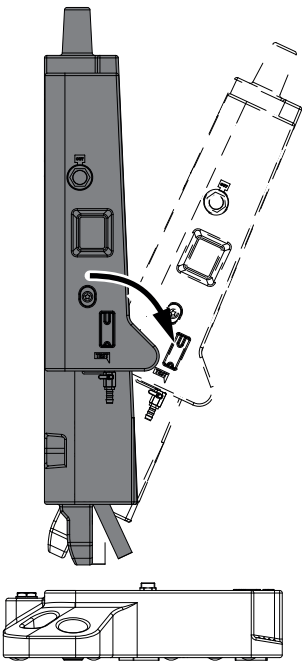
Prace montażowe	
Rysunek	Opis / objaśnienie
	<ol style="list-style-type: none"> Ustawić kolektor na płaskiej powierzchni. Wyrównać podstawę za pomocą rurek pozycjonujących skierowanych w dół i umieścić ją nad otworem montażowym. Górny koniec podstawy przechylić w kierunku uchwyty wkładu filtracyjnego, aż rurki pozycjonujące znajdą się w pozycji pionowej.

Prace montażowe

Rysunek

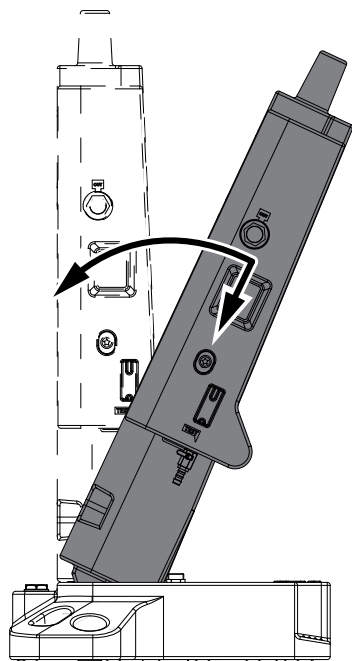

Opis / objaśnienie

4. Ostrożnie umieścić podstawę w otworach montażowych i jednocześnie podnieść ją.

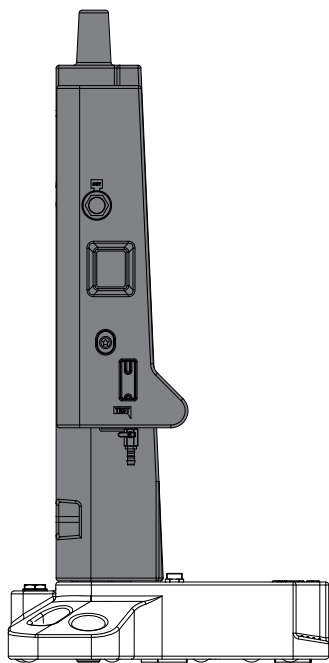

Prace montażowe

Rysunek

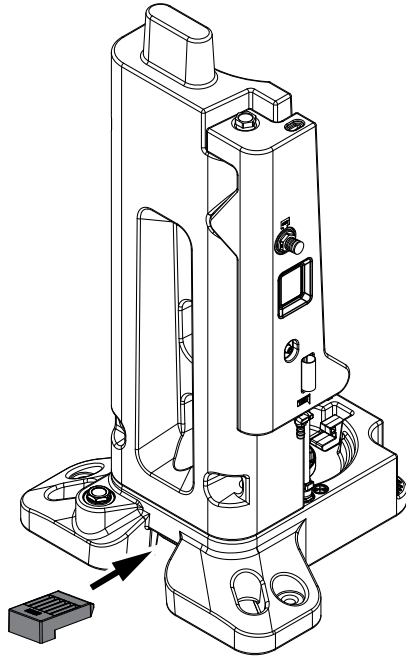

Opis / objaśnienie

5. Ustawić blokadę z ramieniem skierowanym w dół i włożyć go w otwór blokady w kolektorze.

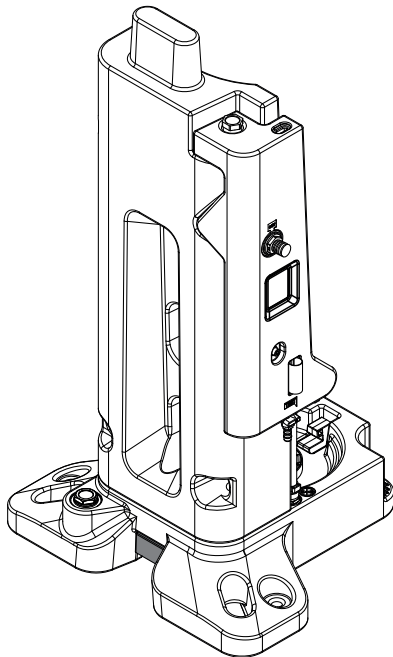

6. Wcisnąć blokadę do otworu blokady do oporu.

Prace montażowe

Rysunek

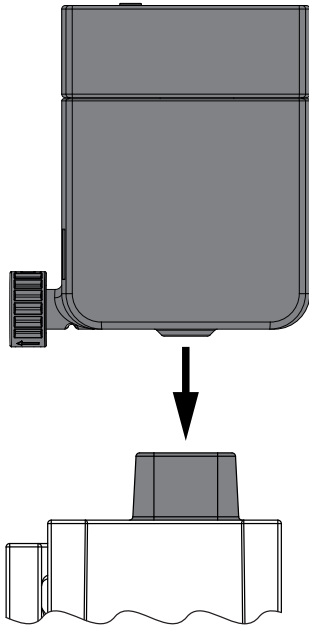

Opis / objaśnienie

7. Umieścić komorę rozprężną na podstawie.
 → Przyłącze wyregulować w kierunku zbiornika czystej wody.

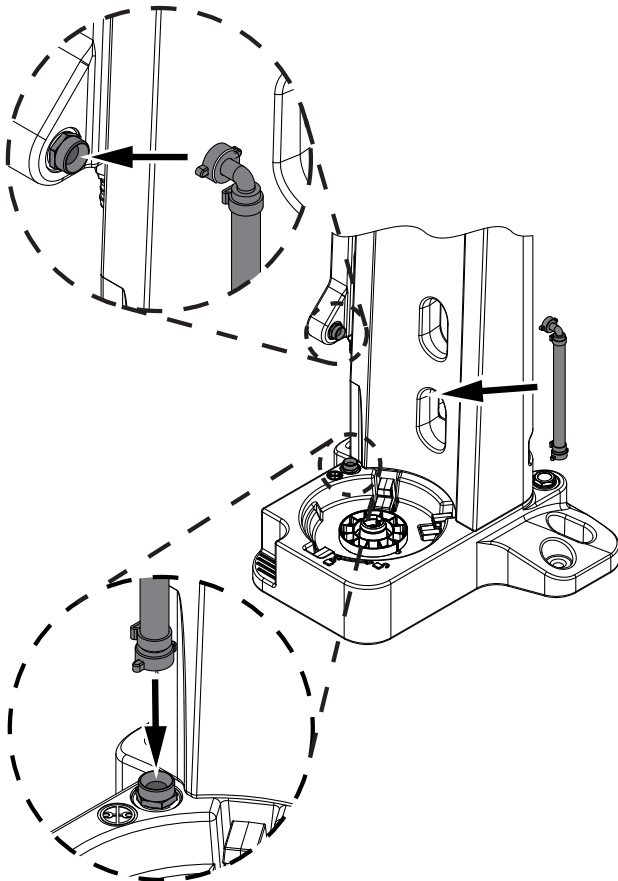

8. Zamontować kanał doprowadzający pomiędzy kolektorem a zbiornikiem wody czystej.
 → Umieścić proste połączenie śrubowe kanału doprowadzającego na przyłączy w kolektorze i dokręcić ręcznie zgodnie z ruchem wskazówek zegara.
 → Umieścić złącze kolankowe kanału doprowadzającego na przyłączy zbiornika czystej wody i dokręcić ręcznie zgodnie z ruchem wskazówek zegara.

Prace montażowe

Rysunek

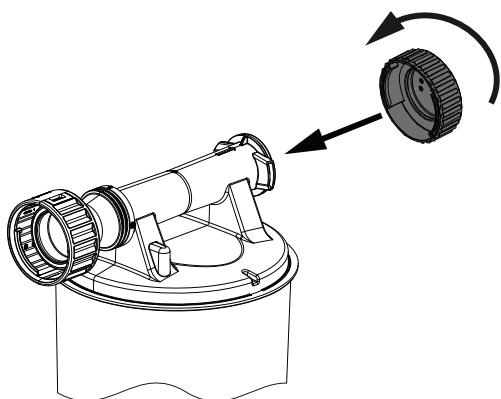

Opis / objaśnienie

9. Umieścić zaślepkę na wkładzie filtra i przekręcić ją do oporu zgodnie z ruchem wskazówek zegara.

UWAGA**Umieszczanie wkładów filtracyjnych!**

Zastosowanie nieprawidłowych wkładów filtracyjnych lub ich nieprawidłowe umieszczenie może spowodować uszkodzenie lub wyciek z kolektora i wkładów filtracyjnych.

- Przed umieszczeniem wkładów filtracyjnych sprawdzić, czy pasują one do produktu.
→ Kolor zamknięcia na spodzie wkładu filtracyjnego jest identyczny jak kolor zamknięcia kolektora.
- Wkłady filtracyjne umieścić pionowo i ostrożnie w kolektorze.

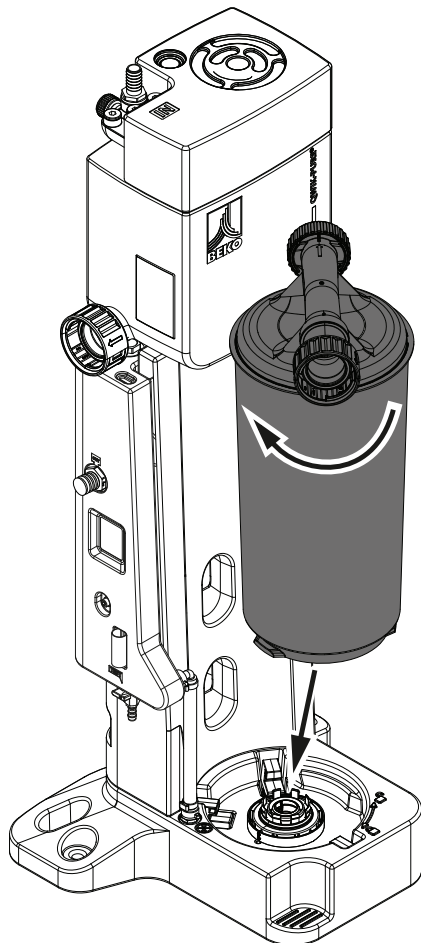

10. Wkład filtracyjny wyrównany z zamknięciem bagnetowym do zbiornika czystej wody umieścić w uchwycie na podstawie.

11. Wkład filtracyjny przekręcić do oporu zgodnie z ruchem wskazówek zegara.

Prace montażowe

Rysunek

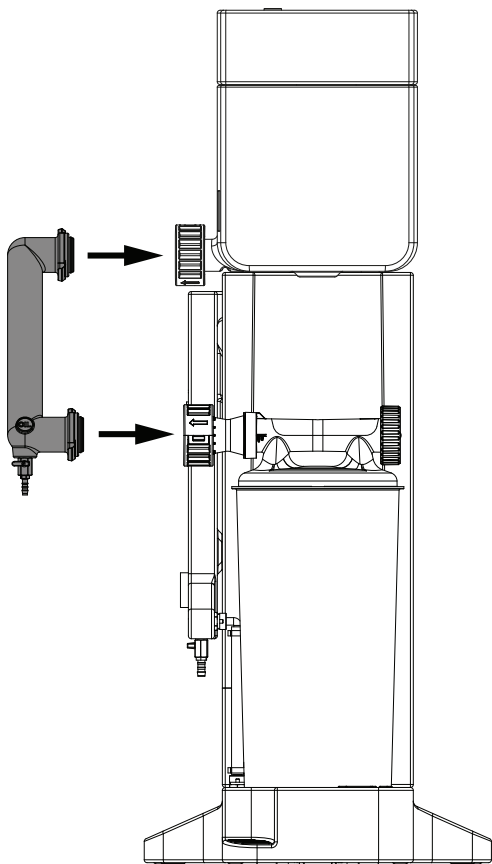

Opis / objaśnienie

12. Sprawdzić powierzchnie uszczelniające na rurze przyłączeniowej pod kątem uszkodzeń i zanieczyszczeń.
 - Usunąć ewentualne zanieczyszczenia.
 - W przypadku uszkodzeń skontaktować się z działem obsługi klienta **BEKO TECHNOLOGIES** (patrz rozdział „1.1 Kontakt” na stronie 4).
13. Rurę przyłączeniową umieścić w przyłączy komory rozprężną.
 - Ustawić zawór spustowy rury przyłączeniowej do dołu.
14. Wyrównać przyłącze rurki przyłączeniowej z przyłączem wkładu filtracyjnego.
15. Rurę przyłączeniową umieścić w przyłączy wkładu filtracyjnego.

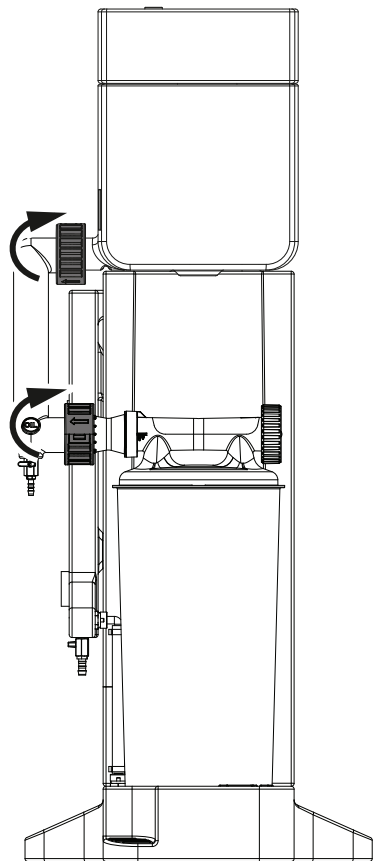

16. Nasunąć zamknięcia bagnetowe na przyłącza i przekręcić je do oporu w prawo.

Prace montażowe

Rysunek

Opis / objaśnienie

UWAGA



Szkody wskutek nieprawidłowego prowadzenia węża!

W wyniku nieprawidłowego prowadzenia węża może dojść do powstania szkód materialnych i ekologicznych oraz nieprawidłowości podczas eksploatacji.

- Wszystkie węże poprowadzić jak najkrócej to możliwe.
- Wszystkie węże należy zamontować bez naprężenia mechanicznego i załamania.
- Wszystkie węże tak przeprowadzić, żeby nie przekładać żadnego naprężenia mechanicznego na **QWIK-PURE®** i aby zachować minimalne promienie gięcia odpowiedniego węża.
- Węże nie powinny zwisać luźno (w zwiotczały sposób).

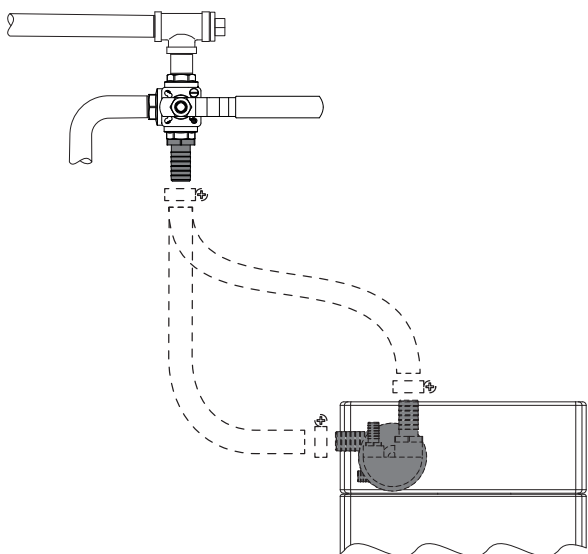

17. Zamontowany **QWIK-PURE®** ustawić z przesunięciem punktu poboru.

- W celu optymalnego prowadzenia węża dopływ kondensatu można obrócić ręcznie, odkręcając śrubę radełkowaną nawet o 90 stopni. Po obróceniu dokręcić ręcznie śrubę radełkowaną.

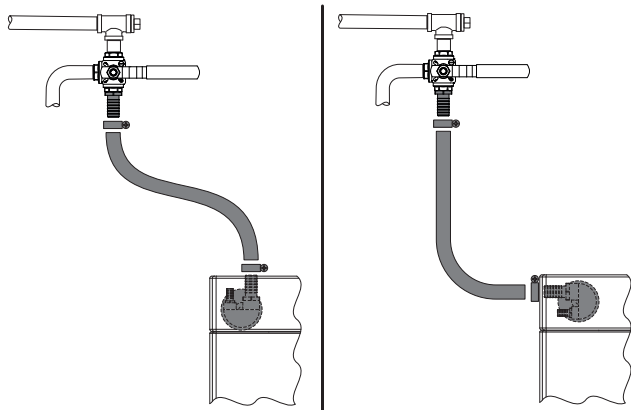

18. Za pomocą węża połączyć punkt poboru z dopływem kondensatu komory rozprężnej i zabezpieczyć obejmą węża przed zsunięciem się.

- Wąż nie powinien zwisać (w zwiotczały sposób).

19. Ręcznie dokręcić obejmy węża.

Prace montażowe

Rysunek

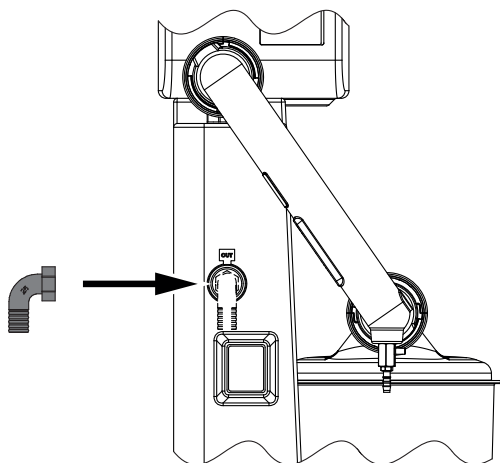

Opis / objaśnienie

20. Dostarczoną złączkę kątową z nałożoną uszczelką płaską na wylocie kondensatu **QWIK-PURE®** dokręcić zgodnie z ruchem wskazówek zegara do oporu i wyrównać z wylotem do dołu.

UWAGA

**Przepełnienie zbiornika czystej wody!**

Brak spadku do przyłącza do sieci kanalizacyjnej lub zwężenia przekroju poprzecznego w wężu odpływowym wody mogą doprowadzić do przepełnienia zbiornika czystej wody.

- Przyłącze sieci kanalizacyjnej znajduje się poniżej wylotu kondensatu.
- Wąż odpływowy wody ze stałym spadkiem i bez załamań doprowadzić do przyłącza sieci kanalizacyjnej.

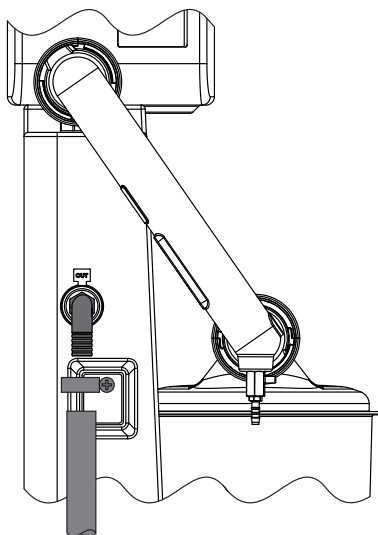





21. Przymocować wąż odpływowy wody do złączki kątownej na wylocie kondensatu i zabezpieczyć go obejmą węża przed zsunięciem.

22. Ręcznie dokręcić obejmę węża.

23. Wąż odpływowy wody ze stałym spadkiem i bez załamań doprowadzić do przyłącza sieci kanalizacyjnej.

7. Uruchomienie

7.1 Ostrzeżenia

NIEBEZPIECZEŃSTWO	Użytkowanie poza dopuszczalnymi wartościami granicznymi!
	<p>Eksplatacja produktu i akcesoriów poza dopuszczalnymi wartościami granicznymi i parametrami roboczymi, niedozwolone ingerencje i modyfikacje grożą utratą życia lub poważnymi obrażeniami ciała.</p> <ul style="list-style-type: none"> Przestrzegać wartości granicznych i parametrów roboczych podanych na tabliczce znamionowej oraz w instrukcji instalacji i obsługi. Sprawdzać, czy wskutek zastosowania osprzętu parametry robocze nie ulegną zmianie bądź ograniczeniu.
NIEBEZPIECZEŃSTWO	Układ pod ciśnieniem!
	<p>Wskutek kontaktu z nagle wypływającymi gazami lub w wyniku pęknięcia elementów instalacji istnieje niebezpieczeństwo śmierci lub ciężkich urazów.</p> <ul style="list-style-type: none"> Przed doprowadzeniem ciśnienia należy skontrolować szczelność wszystkich połączeń rurowych systemów i w razie potrzeby dokręcić je. Unikać uderzeń ciśnienia i wysokich różnic ciśnień.
OSTRZEŻENIE	Niedostateczne kwalifikacje!
	<p>Wskutek niedostatecznych kwalifikacji personelu w trakcie prac przy produkcji może dojść do wypadków, szkód osobowych i materialnych oraz nieprawidłowości podczas eksploatacji.</p> <ul style="list-style-type: none"> Wyłącznie wykwalifikowany personel zajmujący się urządzeniami i instalacjami sprężonego gazu i elektrotechniką może wykonywać wszelkie prace przy produkcji i akcesoriach.
UWAGA	Ograniczone działanie wkładów filtracyjnych!
	<p>W przypadku zamkniętego otworu wentylacyjnego zbiornika czystej wody spływająca woda wytwarza podciśnienie w zbiorniku czystej wody. To podciśnienie powoduje, że kondensat jest zasysany przez wkłady filtracyjne w sposób niekontrolowany. Niekontrolowany przepływ obniża wydajność wkładów filtracyjnych.</p> <ul style="list-style-type: none"> Otwór wentylacyjny zbiornika czystej wody pozostawić otwarty.

7.2 Pierwsze uruchomienie

W celu przeprowadzenia prac w ramach pierwszego uruchomienia spełnione muszą być poniższe warunki i zakończone czynności przygotowawcze.

Warunki		
Narzędzie	Materiał	Wyposażenie ochronne
<ul style="list-style-type: none"> Nie są wymagane żadne narzędzia. 	<ul style="list-style-type: none"> Żadne materiały nie są wymagane. 	<p>Nosić przez cały czas:</p> 

Czynności przygotowawcze

1.	Montaż QWIK-PURE® jest zakończony.
----	------------------------------------

Prace związane z uruchomieniem

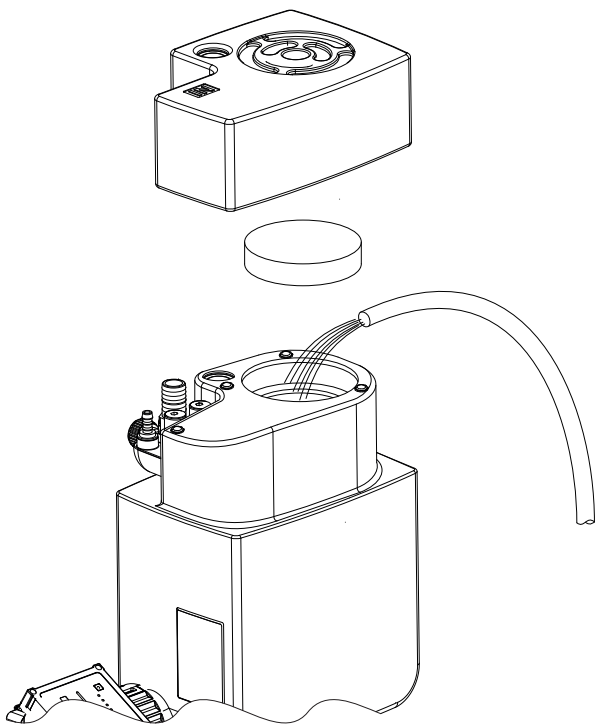
Rysunek	Opis / objaśnienie
	<ol style="list-style-type: none"> Zdjąć pokrywę z komory rozprężnej i wyjąć matę z węglem aktywnym z otworu wentylacyjnego komory rozprężnej. Napełnić komorę rozprężną wodą z kranu przez otwór odpowietrzający. → Przerwać napełnianie, gdy tylko woda wypłynie z wylotu kondensatu. Włożyć matę z węgla aktywnego do otworu wentylacyjnego komory rozprężnej i założyć pokrywę na komorę rozprężną.

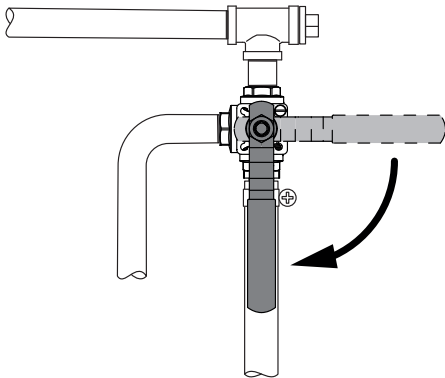
Prace związane z uruchomieniem	
Rysunek	Opis / objaśnienie
	<ol style="list-style-type: none"> Powoli otworzyć dopływ kondensatu QWIK-PURE®. Sprawdzić wszystkie połączenia węży i przyłącza wzrokowo pod kątem przecieków (patrz rozdział „9.3.5 Próba szczelności” na stronie 49). Uruchomienie jest zakończone i doprowadzony kondensat zostaje uzdatniony przez QWIK-PURE®.

7.3 Ponowne uruchomienie

W celu przeprowadzenia prac w ramach ponownego uruchomienia spełnione muszą być poniższe warunki i zakończone czynności przygotowawcze.

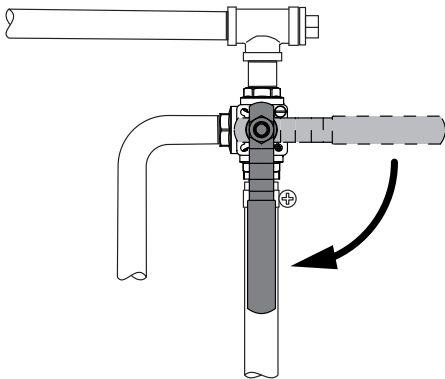

Warunki		
Narzędzie	Materiał	Wyposażenie ochronne
<ul style="list-style-type: none"> Nie są wymagane żadne narzędzia. 	<ul style="list-style-type: none"> Żadne materiały nie są wymagane. 	<p>Nosić przez cały czas:</p> 

Czynności przygotowawcze	
1.	Prace lub usuwanie usterek na QWIK-PURE® są zakończone.

Prace związane z uruchomieniem	
Rysunek	Opis / objaśnienie
	<ol style="list-style-type: none"> Powoli otworzyć dopływ kondensatu QWIK-PURE®.

8. Praca

8.1 Ostrzeżenia

NIEBEZPIECZEŃSTWO	Użytkowanie poza dopuszczalnymi wartościami granicznymi!
	<p>Eksplatacja produktu i akcesoriów poza dopuszczalnymi wartościami granicznymi i parametrami roboczymi, niedozwolone ingerencje i modyfikacje grożą utratą życia lub poważnymi obrażeniami ciała.</p> <ul style="list-style-type: none"> • Przestrzegać wartości granicznych i parametrów roboczych podanych na tabliczce znamionowej oraz w instrukcji instalacji i obsługi. • Przestrzegać warunków montażu i otoczenia. • Sprawdzać, czy wskutek zastosowania osprzętu parametry robocze nie ulegną zmianie bądź ograniczeniu. • Przestrzegać terminów konserwacji.
UWAGA	Personel zajmujący się obsługą!
	<p>W wyniku nieprawidłowej obsługi wskutek niedostatecznej znajomości produktu i akcesoriów może dojść do powstania szkód materialnych i ekologicznych oraz nieprawidłowości podczas eksploatacji.</p> <ul style="list-style-type: none"> • Produkt i akcesoria mogą być użytkowane i obsługiwane wyłącznie przez wykwalifikowany personel zajmujący się obsługą.
UWAGA	Ograniczone działanie wkładów filtracyjnych!
	<p>W przypadku zamkniętego otworu wentylacyjnego zbiornika czystej wody spływająca woda wytwarza podciśnienie w zbiorniku czystej wody. To podciśnienie powoduje, że kondensat jest zasysany przez wkłady filtracyjne w sposób niekontrolowany. Niekontrolowany przepływ obniża wydajność wkładów filtracyjnych.</p> <ul style="list-style-type: none"> • Otwór wentylacyjny zbiornika czystej wody pozostawić otwarty.

8.2 Prace podczas eksploatacji

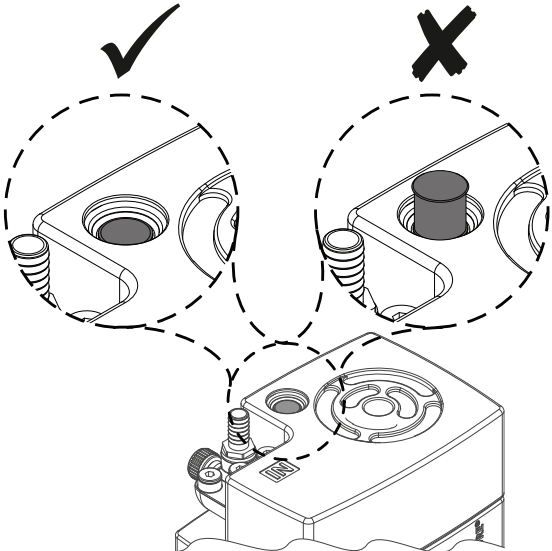
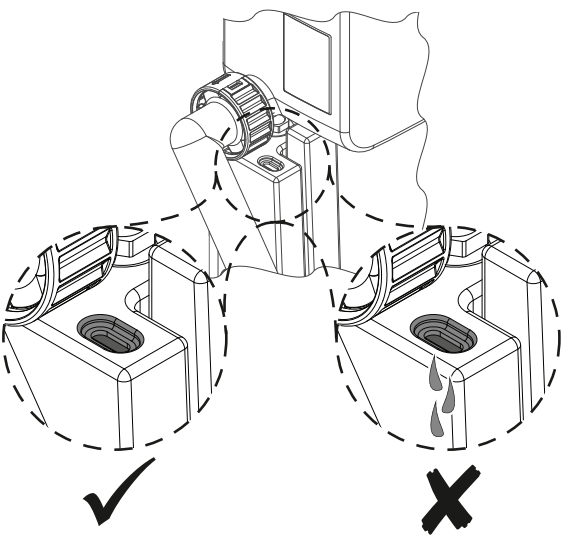

Czynności przygotowawcze	
1.	QWIK-PURE® jest ustawiony i podłączony do przewodu zbiorczego kondensat oraz do odpływu.
2.	Uruchomienie QWIK-PURE® jest zakończone.

Warunki		
Narzędzie	Materiał	Wyposażenie ochronne
<ul style="list-style-type: none"> Nie są wymagane żadne narzędzia. 	<ul style="list-style-type: none"> Żadne materiały nie są wymagane. 	<p>Nosić przez cały czas:</p> 

Rysunek	Opis
	<p>1. Sprawdzić czujnik poziomu.</p> <p>Czujnik poziomu zamyka się w jednej płaszczyźnie z komorą rozprężną:</p> <p>→ QWIK-PURE® pracuje nienagannie.</p> <p>Widoczne jest czerwone oznakowanie wskaźnika poziomu:</p> <p>→ osiągnięto maksymalny poziom napełnienia komory rozprężnej.</p> <p>→ Przepływ kondensatu jest zakłócony (patrz rozdział „14. Usuwanie usterek” na stronie 62).</p>
	<p>2. Sprawdzić otwór wentylacyjny zbiornika czystej wody.</p> <p>Otwór wentylacyjny jest suchy:</p> <p>→ QWIK-PURE® pracuje nienagannie.</p> <p>Z otworu wentylacyjnego wycieka woda:</p> <p>→ Przepływ wody jest zakłócony (patrz rozdział „14. Usuwanie usterek” na stronie 62).</p>

9. Serwisowanie

9.1 Ostrzeżenia

NIEBEZPIECZEŃSTWO	Układ pod ciśnieniem!
	<p>Wskutek kontaktu z nagle wypływającymi gazami lub w wyniku pęknięcia elementów instalacji istnieje niebezpieczeństwo śmierci lub ciężkich urazów.</p> <ul style="list-style-type: none"> • Przed rozpoczęciem pracy odpowietrzyć system pod ciśnieniem i zabezpieczyć system przed przypadkowym doprowadzeniem ciśnienia. • Podczas wszystkich prac montażowych, instalacyjnych, konserwacyjnych i napraw należy wyznaczyć strefę bezpieczeństwa wokół obszaru prac. • Wszystkie przewody rurowe i węży montować bez naprężenia mechanicznego. • Przed doprowadzeniem ciśnienia należy skontrolować szczelność wszystkich połączeń systemów i w razie potrzeby dokręcić je. • Unikać uderzeń ciśnienia i wysokich różnic ciśnień.
NIEBEZPIECZEŃSTWO	Użycie niewłaściwych części zamiennych, wyposażenia lub materiałów!
	<p>Używanie nieodpowiednich części zamiennych, akcesoriów lub materiałów, a także materiałów pomocniczych i eksploatacyjnych może spowodować śmierć lub poważne urazy. Mogą wystąpić usterki i błędy działania oraz problemy z eksploatacją oraz szkody materialne.</p> <ul style="list-style-type: none"> • Podczas wszystkich prac należy używać wyłącznie nieuszkodzonych, określonych przez producenta części oryginalnych, materiałów pomocniczych i eksploatacyjnych. • Używać tylko materiałów przeznaczonych do danego celu stosowania oraz odpowiedniego narzędzia w nienagannym stanie. • Stosować wyłącznie przewody rurowe oczyszczone z zabrudzeń i nieskorodowane.
OSTRZEŻENIE	Niedostateczne kwalifikacje!
	<p>Wskutek niedostatecznych kwalifikacji personelu w trakcie prac przy produkcji może dojść do wypadków, szkód osobowych i materialnych oraz nieprawidłowości podczas eksploatacji.</p> <ul style="list-style-type: none"> • Wszelkie prace przy produkcji i akcesoriach wolno wykonywać tylko personelowi specjalistycznemu zajmującemu się serwisowaniem.

9.2 Harmonogram serwisowania

Serwisowanie	Termin
Kontrola mętności ścieków i dokumentacja wyników	<ul style="list-style-type: none"> Co tydzień
Wymiana wkładu filtracyjnego	<ul style="list-style-type: none"> Obowiązkowa w przypadku negatywnego wyniku kontroli zmętnienia Kiedy widoczne jest czerwone oznakowanie czujnika poziomu Przynajmniej raz w roku
Czyszczenie poszczególnych jednostek	<ul style="list-style-type: none"> W ramach usuwania usterek
Kontrola wzrokowa	<ul style="list-style-type: none"> Co tydzień
Próba szczelności	<ul style="list-style-type: none"> Zalecenie: Po wszystkich pracach montażowych lub serwisowych przy produkcie

9.3 Prace serwisowe

W celu wykonania prac serwisowych spełnione muszą być odpowiednie warunki i zakończone czynności przygotowawcze.

9.3.1 Kontrola mętności oczyszczonego kondensatu

Warunki		
Narzędzie	Materiał	Wyposażenie ochronne
<ul style="list-style-type: none"> Nie są wymagane żadne narzędzia. 	<ul style="list-style-type: none"> Żadne materiały nie są wymagane. 	<p>Nosić przez cały czas:</p> 

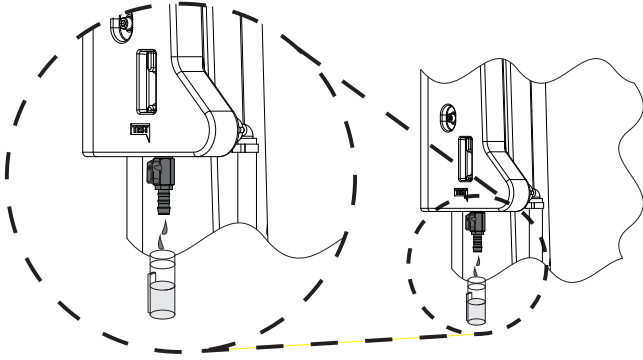
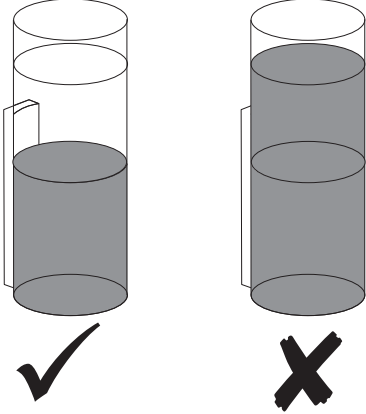
Rysunek	Opis
	<ol style="list-style-type: none"> Wyjąć rurkę zmętnienia referencyjnego z uchwytu i napełnić ją próbką wody z zaworu serwisowego.
	<ol style="list-style-type: none"> Porównać próbkę ze zmętnieniem referencyjnym z dolną połową rurki zmętnienia referencyjnego. <ul style="list-style-type: none"> Próbka jest bardziej przejrzysta niż zmętnienie referencyjne: <ul style="list-style-type: none"> → QWIK-PURE® pracuje nienagannie. Próbka jest tak samo lub bardziej mętna niż zmętnienie referencyjne <ul style="list-style-type: none"> → Niezwłocznie wymieniać wkłady filtracyjne. Udokumentować wynik kontroli zmętnienia.

9.3.2 Wymiana wkładów filtracyjnych

Warunki		
Narzędzie	Materiał	Wyposażenie ochronne
<ul style="list-style-type: none"> Nie są wymagane żadne narzędzia. 	<ul style="list-style-type: none"> Wkłady filtracyjne 	<p>Nosić przez cały czas:</p> 

Czynności przygotowawcze	
1.	Przygotować wymaganą liczbę nowych wkładów filtracyjnych QWIK-PURE® .
2.	Wyjąć zatyczki z opakowań nowych wkładów filtracyjnych i położyć w pobliżu QWIK-PURE® .

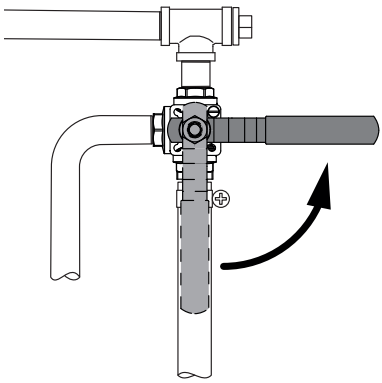
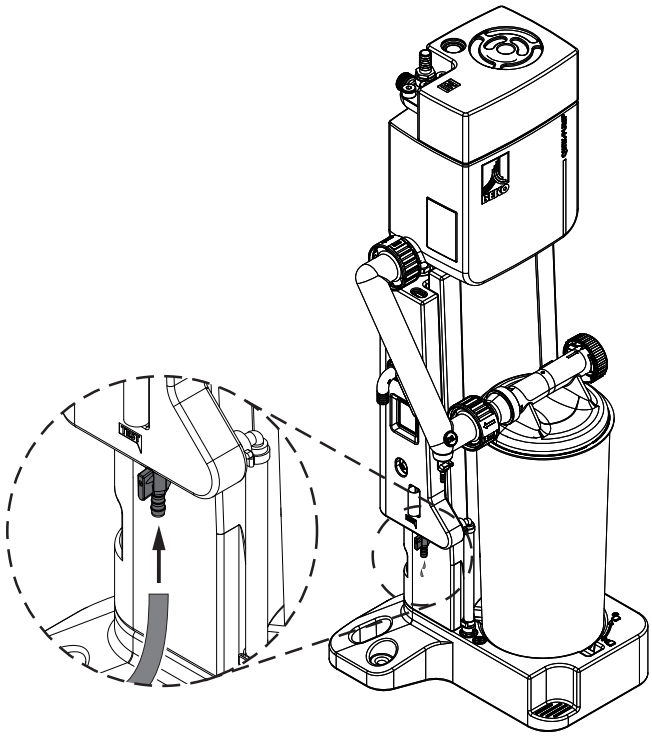
Rysunek	Opis / objaśnienie
	<ol style="list-style-type: none"> Przerwać dopływ kondensatu do QWIK-PURE® i skierować kondensat do osobnego zbiornika.
	<ol style="list-style-type: none"> Zawór serwisowy na zbiorniku czystej wody podłączyć do pojemnika zbiorczego i otworzyć zawór serwisowy. <ul style="list-style-type: none"> → Zamknąć zawór serwisowy, jak tylko przestanie z niego wypływać kondensat.

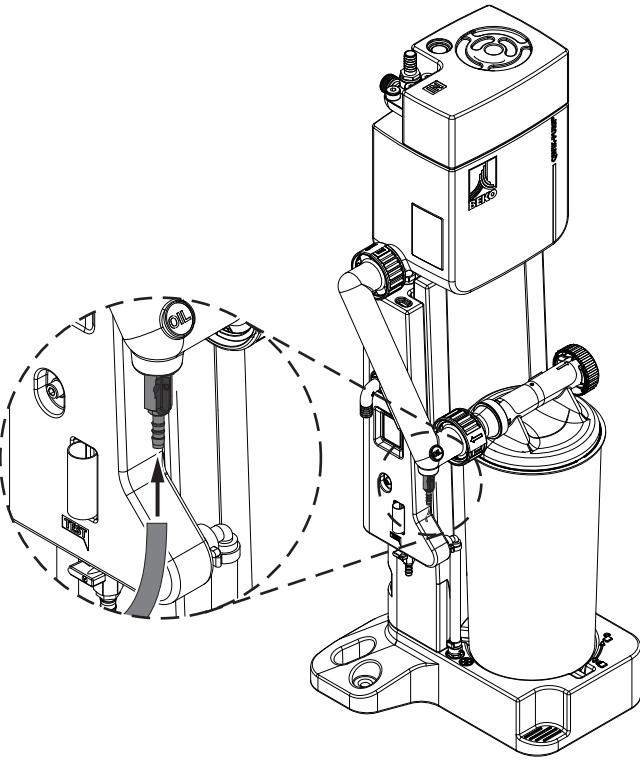
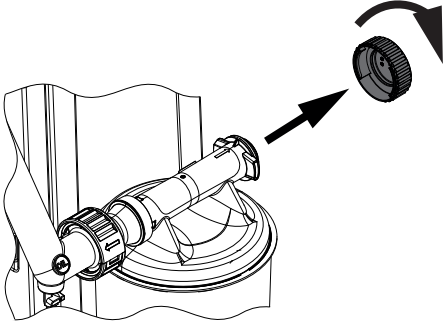
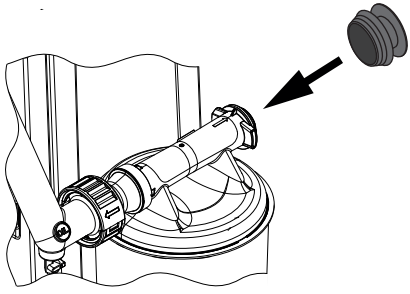
Rysunek	Opis / objaśnienie
	<p>3. Zawór spustowy na rurze przyłączeniowej podłączyć do pojemnika zbiorczego i otworzyć zawór spustowy.</p> <ul style="list-style-type: none"> → Zamknąć zawór spustowy, jak tylko przestanie z niego wypływać kondensat. → Zbierać i utylizować wyciekający lub rozlany kondensat zgodnie z przepisami i regulacjami obowiązującymi w danym regionie.
	<p>4. Przekręcić zaślepkę na wkładzie filtracyjnym w kierunku przeciwnym do ruchu wskazówek zegara i zdjąć ją.</p> <ul style="list-style-type: none"> → Odłożyć zaślepkę na bok, ponieważ zostanie ona ponownie przykręcona na nowym wkładzie filtracyjnym.
	<p>5. Wkład filtracyjny zamknąć przygotowaną zatyczką.</p>

Rysunek

Opis / objaśnienie

OSTROŻNIE**Podnoszenie ciężkich ładunków!**

Ergonomicznie nieprawidłowe podnoszenie pełnego wkładu filtracyjnego może prowadzić do obrażeń ciała.

- Pełny wkład filtracyjny należy podnosić prawidłowo pod względem ergonomicznym i blisko ciała.
- Pełny wkład filtracyjny podnosić nad przeszkodami, korzystając z pomocy dwóch osób.

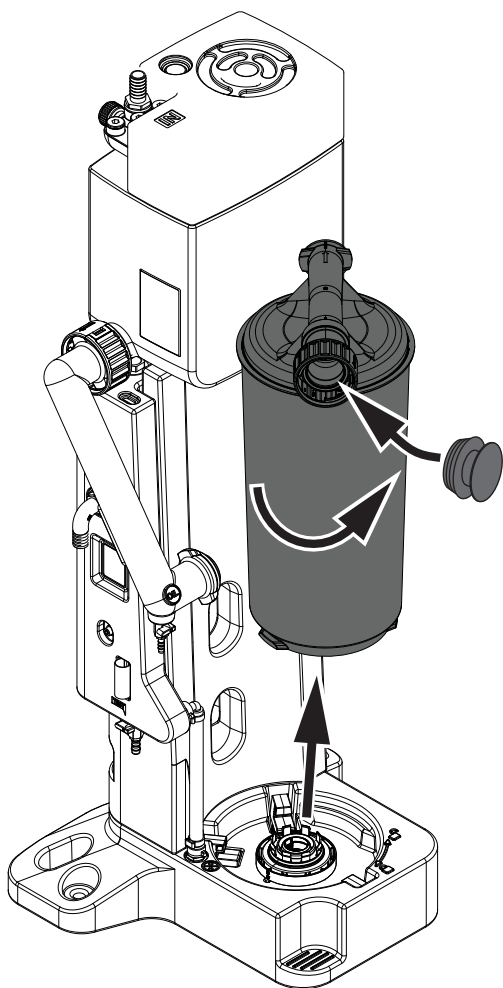

- Przekręcić zamknięcie bagietkowe wkładu filtracyjnego w kierunku przeciwnym do ruchu wskazówek zegara i zdjąć przyłącze wylotu komory pomiarowej.
- Obrócić wkłady filtracyjne o 45 stopni w kierunku przeciwnym do ruchu wskazówek zegara i zamknąć je za pomocą przygotowanych zatyczek.
- Wyciągnąć wkład filtracyjny z kolektora i odpowiednio utylizować (patrz rozdział „13. Utylizacja” na stronie 60).
- Sprawdzić powierzchnie uszczelniające przyłącza rury przyłączeniowej pod kątem uszkodzeń i zanieczyszczeń.
 - Usunąć ewentualne zanieczyszczenia.
 - W przypadku uszkodzeń skontaktować się z działem obsługi klienta **BEKO TECHNOLOGIES** (patrz rozdział „1.1 Kontakt” na stronie 4).

Rysunek

Opis / objaśnienie

UWAGA

**Umieszczanie wkładów filtracyjnych!**

Zastosowanie nieprawidłowych wkładów filtracyjnych lub ich nieprawidłowe umieszczenie może spowodować uszkodzenie lub wyciek z kolektora i wkładów filtracyjnych.

- Przed umieszczeniem wkładów filtracyjnych sprawdzić, czy pasują one do produktu.
 - Kolor zamknięcia na spodzie wkładu filtracyjnego jest identyczny jak kolor zamknięcia kolektora.
- Wkłady filtracyjne umieścić pionowo i ostrożnie w kolektorze.

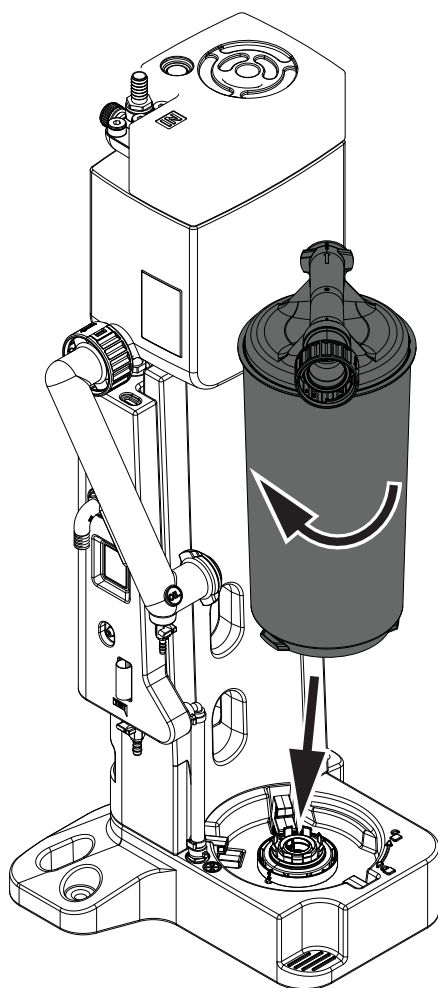

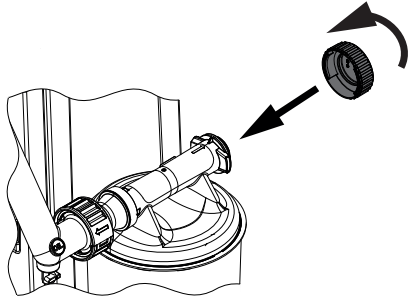
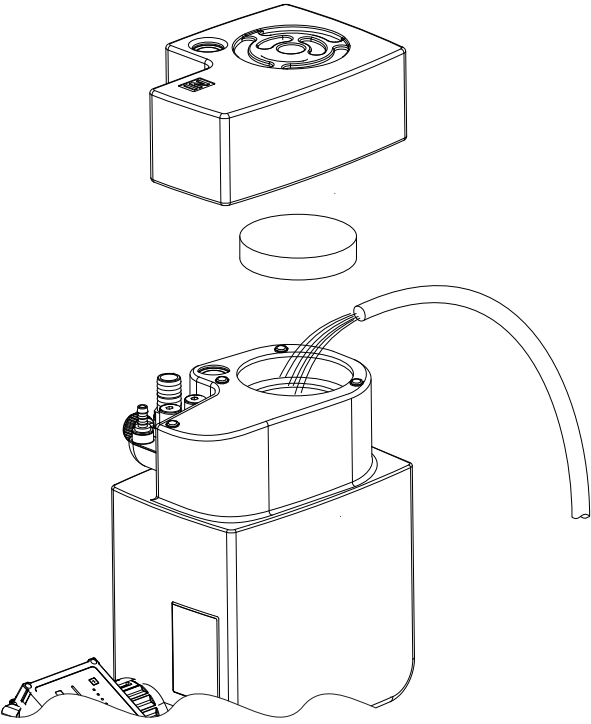
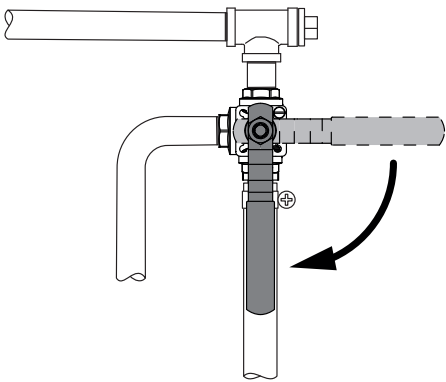

10. Wkład filtracyjny wyrównany z zamknięciem bagnetowym do rury przyłączeniowej umieścić w uchwycie na podstawie.
11. Wkład filtracyjny przekręcić do oporu zgodnie z ruchem wskazówek zegara.
12. Wyrównać przyłącze wkładu filtracyjnego na przyłączy na rurze przyłączeniowej.
13. Nasunąć zamknięcie bagnetowe na przyłączy i przekręcić je do oporu zgodnie z ruchem wskazówek zegara.

Rysunek	Opis / objaśnienie
	<p>14. Umieścić zaślepkę na wkładzie filtra i przekręcić ją do oporu zgodnie z ruchem wskazówek zegara.</p>
	<p>15. Zdjąć pokrywę z komory rozprężnej i wyjąć matę z węglem aktywnym z otworu wentylacyjnego komory rozprężnej.</p> <ul style="list-style-type: none"> → Sprawdzić matę z węglem aktywnym pod kątem silnych zabrudzeń (np. pleśń, nasycenie olejem itp.) i w razie potrzeby wymienić. <p>16. QWIK-PURE® napełnić wodą z kranu przez otwór odpowietrzający.</p> <ul style="list-style-type: none"> → Przerwać napełnianie, gdy tylko woda wypłynie z wylotu kondensatu. <p>17. Włożyć matę z węgla aktywnego do otworu wentylacyjnego komory rozprężnej i założyć pokrywę na komorę rozprężną.</p>
	<p>18. Powoli otworzyć dopływ kondensatu.</p> <p>19. Sprawdzić wszystkie połączenia węży i przyłącza wzrokowo pod kątem przecieków (patrz rozdział „9.3.5 Próba szczelności” na stronie 49).</p>

9.3.3 Czyszczenie

9.3.3.1 Ostrzeżenia

OSTROŻNIE	Nieprawidłowe czyszczenie i stosowanie nieodpowiednich mediów czyszczących!
	<p>Nieprawidłowe czyszczenie i stosowanie nieodpowiednich środków czyszczących grozi lekkimi urazami oraz zagrożeniami dla zdrowia i uszkodzami materialnymi.</p> <ul style="list-style-type: none"> • Do usuwania uporczywych zabrudzeń lub osadów należy używać wyłącznie ciepłej wody. • Nie używać środków czyszczących o działaniu ściernym, środków agresywnych ani rozpuszczalników, które mogłyby uszkodzić powłokę zewnętrzną (np. oznakowanie, tabliczka znamionowa, ochrona antykorozyjna itp.). • Nie stosować do czyszczenia ostrych lub twardych przedmiotów. • Do czyszczenia z zewnątrz stosować antystatyczną, zwilżoną ściereczkę. • Nieczytelne oznaczenia na produkcie (piktogramy, oznakowania) niezwłocznie wymieniać na nowe.
UWAGA	Lokalne przepisy dotyczące higieny!
	<p>Oprócz podanych zaleceń dotyczących czyszczenia należy w razie potrzeby przestrzegać obowiązujących regionalnych lub zakładowych przepisów higieny.</p>

9.3.3.2 Prace związane z czyszczeniem

W celu przeprowadzenia prac czyszczących spełnione muszą być poniższe warunki i zakończone odpowiednie czynności przygotowawcze.

Warunki		
Narzędzie	Materiał	Wyposażenie ochronne
<ul style="list-style-type: none"> Nie są wymagane żadne narzędzia 	<ul style="list-style-type: none"> Ciepła woda Szmatka bawełniana lub szmatka jednorazowego użytku 	<p>Nosić przez cały czas:</p> 

Czynności przygotowawcze	
1.	QWIK-PURE® jest wyłączony z eksploatacji.
2.	Jednostka przeznaczona do czyszczenia jest zdemontowana.
3.	Przenieść jednostkę przeznaczoną do czyszczenia do stacji mycia z wbudowanym separatorem oleju.

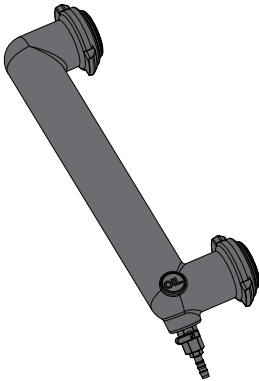
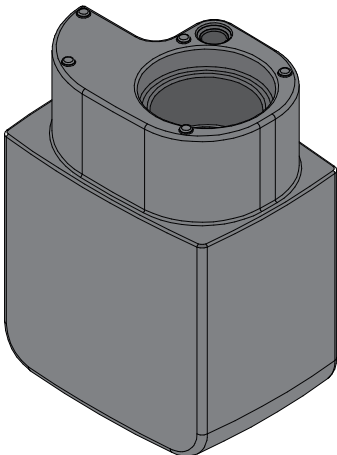
Rysunek	Opis / objaśnienie
	<p>Czyszczenie rury przyłączeniowej Komorę pomiarową spłukać ciepłą wodą.</p>
	<p>Czyszczenie komory rozprężnej Komorę rozprężną spłukać ciepłą wodą.</p>

Czynności końcowe	
1.	Oczyszczoną i wysuszoną jednostkę przenieść i zamontować w miejscu ustawienia QWIK-PURE® .
2.	QWIK-PURE® uruchomić ponownie (patrz rozdział „7. Uruchomienie” na stronie 34).

9.3.4 Kontrola wzrokowa

Podczas kontroli wzrokowej wszystkie elementy należy sprawdzić pod kątem uszkodzeń mechanicznych i ewentualnych wycieków. Uszkodzone elementy niezwłocznie wymieniać.

9.3.5 Próba szczelności

Próba szczelności jest możliwa tylko wtedy, kiedy **QWIK-PURE®** jest całkowicie wypełniony wodą.

1. **QWIK-PURE®** napełnić wodą z kranu przez otwór odpowietrzający, aż z wylotu kondensatu zacznie wypływać woda.
2. Sprawdzić wszystkie połączenia węży i przyłącza wzrokowo pod kątem przecieków.

Objaw błędu	Działania
Nieszczelne połączenie węża	<ul style="list-style-type: none"> • Dokręcić opaskę zaciskową. • Wymienić stwardniały węz i przynależne opaski zaciskowe.
Nieszczelność zamka bagnetowego	<ul style="list-style-type: none"> • Sprawdzić osadzenie uszczelki i w razie potrzeby skorygować. • Sprawdzić uszczelkę pod kątem uszkodzeń i w razie potrzeby wymienić. • Dokręcić bagnetowe połączenie śrubowe. • Sprawdzić uszczelkę pod kątem uszkodzeń i w razie potrzeby wymienić.
Zaślepka nieszczelna	<ul style="list-style-type: none"> • Sprawdzić osadzenie uszczelki i w razie potrzeby skorygować. • Sprawdzić uszczelkę pod kątem uszkodzeń i w razie potrzeby wymienić. • Dokręcić zaślepkę.

10. Materiały eksploatacyjne, akcesoria i części zamienne

10.1 Informacje o zamówieniach

Do realizacji zapytania lub zamówienia dział obsługi klienta **BEKO TECHNOLOGIES** potrzebuje następujących danych:

- Nazwa produktu i rozmiar konstrukcyjny (patrz tabliczka znamionowa)
- Numer seryjny (patrz tabliczka znamionowa)
- Numer materiału i nazwa elementu z oferty akcesoriów
- żądana liczba zamawianych elementów z oferty akcesoriów

Dane kontaktowe właściwego działu obsługi klienta **BEKO TECHNOLOGIES** podane są w rozdziale „1.1 Kontakt” na stronie 4.

10.2 Części ulegające zużyciu

Oznaczenie	Numer materiału
Wkład filtracyjny z 2 zatyczkami z tworzywa sztucznego	Na zapytanie
Mata z węglem aktywnym, komora rozprężna	Na zapytanie
Zestaw uszczelek: <ul style="list-style-type: none"> • Uszczelka płaska G1" • O-ring na dopływie kondensatu • Uszczelka wkładu filtracyjnego • Uszczelka na wylocie zbiornika czystej wody • Uszczelka na wylocie komory rozprężnej • Uszczelka sterownika FRC 	Na zapytanie

10.3 Akcesoria

Oznaczenie	Numer materiału
Wanna ściekowa QWIK-PURE® 10 900 mm x 800 mm (35,43 in x 31,5 in)	Na zapytanie
Czujnik alarmowy, zestyk zwierny (NO)	Na zapytanie
Komora rozprężna wysokiego ciśnienia	Na zapytanie

10.4 Części zamienne



Oznaczenie	Numer materiału
Komora rozprężna 25 l (6,6 gal)	Na zapytanie
Dopływ kondensatu, obrotowy, w tym śruba mocująca	Na zapytanie
Zbiornik czystej wody QWIK-PURE® 10 , 2,5 l (0,66 gal)	Na zapytanie
Podstawa	Na zapytanie
Kolektor, 1 x 1 wkład filtracyjny	Na zapytanie
Rura przyłączeniowa	Na zapytanie
Rurka zmętnienia referencyjnego	Na zapytanie
Złączka kątowa z nakrętką kontruującą, redukcyjne połączenie śrubowe i uszczelka płaska	Na zapytanie
Śruba mocująca	Na zapytanie
Kanał doprowadzający	Na zapytanie
Zaślepka	Na zapytanie
Blokada, podstawa	Na zapytanie
Kodowanie wkładu filtracyjnego, kolektor	Na zapytanie
Wkładka bagnetowa, kolektor	Na zapytanie

11. Wyłączenie z eksploatacji

QWIK-PURE® należy wyłączyć z eksploatacji w przypadku dłuższych przestojów, np.:

- Naprawy produktu lub akcesoriów
- Dłuższego przestoju całego systemu z uwagi na zaplanowane prace (np. przebudowa, większe naprawy, wyłączenie całego systemu).

11.1 Ostrzeżenia

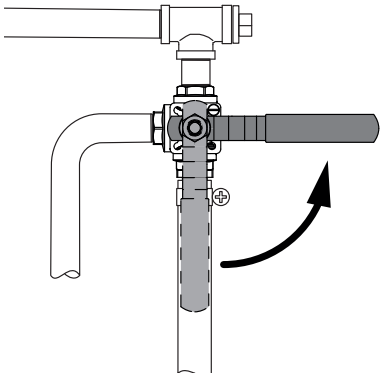

<p>NIEBEZPIECZEŃSTWO</p> 	<p>Układ pod ciśnieniem!</p> <p>Wskutek kontaktu z nagle wypływającymi gazami lub w wyniku pęknięcia elementów instalacji istnieje niebezpieczeństwo śmierci lub ciężkich urazów.</p> <ul style="list-style-type: none"> • Przed rozpoczęciem prac wyznaczyć strefę bezpieczeństwa wokół obszaru pracy. • Przed rozpoczęciem pracy odpowietrzyć system pod ciśnieniem i zabezpieczyć system przed przypadkowym doprowadzeniem ciśnienia.
<p>OSTRZEŻENIE</p> 	<p>Niedostateczne kwalifikacje!</p> <p>Wskutek niedostatecznych kwalifikacji personelu w trakcie prac przy produkcie może dojść do wypadków, szkód osobowych i materialnych oraz nieprawidłowości podczas eksploatacji.</p> <ul style="list-style-type: none"> • Wszelkie prace przy produkcie i akcesoriach wolno wykonywać tylko personelowi specjalistycznemu zajmującemu się serwisowaniem.

11.2 Prace związane z wyłączeniem z eksploatacji

Rysunek	Opis / objaśnienie
	<ol style="list-style-type: none"> 1. Przerwać dopływ kondensatu do QWIK-PURE® i skierować napływający kondensat do osobnego zbiornika.

12. Demontaż

12.1 Ostrzeżenia

NIEBEZPIECZEŃSTWO	Układ pod ciśnieniem!
	<p>Wskutek kontaktu z nagle wypływającymi gazami lub w wyniku pęknięcia elementów instalacji istnieje niebezpieczeństwo śmierci lub ciężkich urazów.</p> <ul style="list-style-type: none"> • Przed rozpoczęciem prac wyznaczyć strefę bezpieczeństwa wokół obszaru pracy. • Przed rozpoczęciem pracy odpowietrzyć system pod ciśnieniem i zabezpieczyć system przed przypadkowym doprowadzeniem ciśnienia.
OSTRZEŻENIE	Niedostateczne kwalifikacje!
	<p>Wskutek niedostatecznych kwalifikacji personelu w trakcie prac przy produkcji może dojść do wypadków, szkód osobowych i materialnych oraz nieprawidłowości podczas eksploatacji.</p> <ul style="list-style-type: none"> • Wszelkie prace przy produkcji i akcesoriach wolno wykonywać tylko personelowi specjalistycznemu zajmującemu się serwisowaniem.

12.2 Prace demontażowe

W celu przeprowadzenia prac demontażowych spełnione muszą być poniższe warunki i zakończone muszą być czynności przygotowawcze.

Warunki		
Narzędzie	Materiał	Wyposażenie ochronne
<ul style="list-style-type: none"> • Klucz nastawny ślimakowy • Szczypce do pomp wodnych 	<ul style="list-style-type: none"> • Żadne materiały nie są wymagane. 	<p>Nosić przez cały czas:</p> 

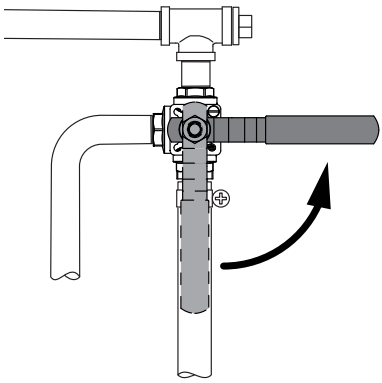
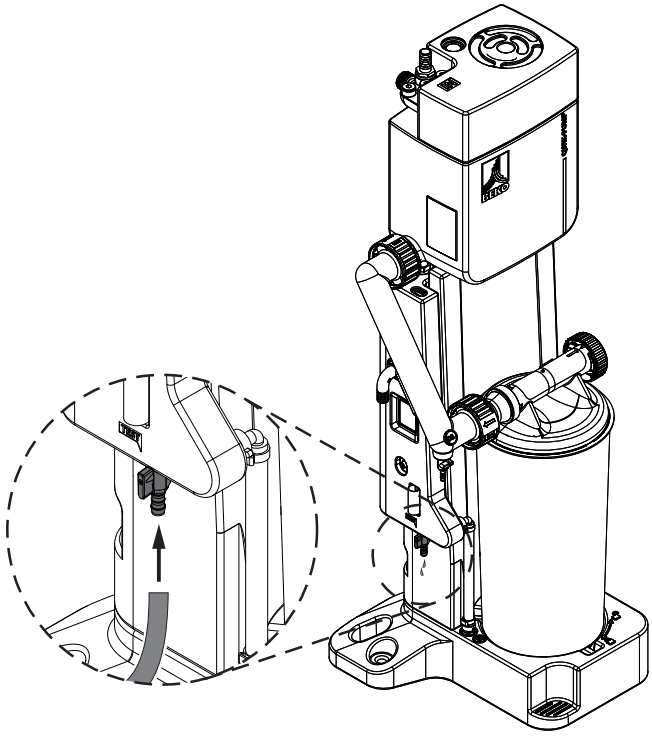
Prace demontażowe	
Rysunek	Opis / objaśnienie
	<ol style="list-style-type: none">1. Przerwać dopływ kondensatu do QWIK-PURE® i skierować napływający kondensat do osobnego zbiornika.
	<ol style="list-style-type: none">2. Zawór serwisowy na zbiorniku czystej wody podłączyć do pojemnika zbiorczego i otworzyć zawór serwisowy.<ul style="list-style-type: none">→ Zamknąć zawór serwisowy, jak tylko przestanie z niego wypływać kondensat.

Prace demontażowe

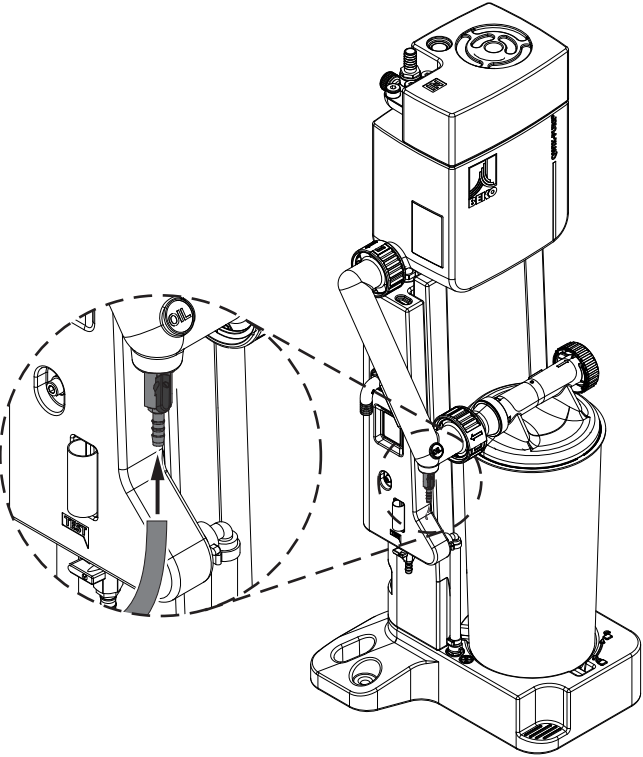
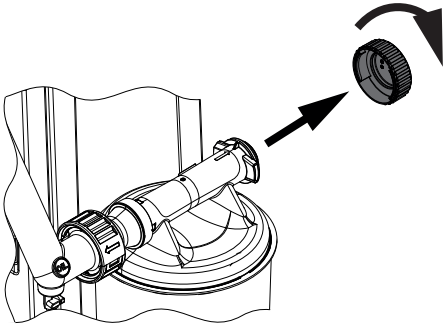
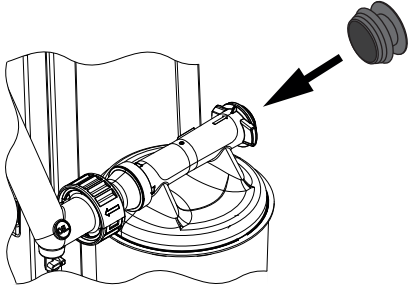
Rysunek	Opis / objaśnienie
	<p>3. Zawór spustowy na rurze przyłączeniowej podłączyć do pojemnika zbiorczego i otworzyć zawór spustowy.</p> <ul style="list-style-type: none"> → Zamknąć zawór spustowy, jak tylko przestanie z niego wypływać kondensat. → Zbierać i utylizować wyciekający lub rozlany kondensat zgodnie z przepisami i regulacjami obowiązującymi w danym regionie.
	<p>4. Przekręcić zaślepkę na wkładzie filtracyjnym w kierunku przeciwnym do ruchu wskazówek zegara i zdjąć ją.</p> <ul style="list-style-type: none"> → Odłożyć zaślepkę na bok, ponieważ zostanie ona ponownie przykręcona na nowym wkładzie filtracyjnym.
	<p>5. Wkład filtracyjny zamknąć przygotowaną zatyczką.</p>

Prace demontażowe

Rysunek

Opis / objaśnienie

OSTROŻNIE**Podnoszenie ciężkich ładunków!**

Ergonomicznie nieprawidłowe podnoszenie pełnego wkładu filtracyjnego może prowadzić do obrażeń ciała.

- Pełny wkład filtracyjny należy podnosić prawidłowo pod względem ergonomicznym i blisko ciała.
- Pełny wkład filtracyjny podnosić nad przeszkodami, korzystając z pomocy dwóch osób.

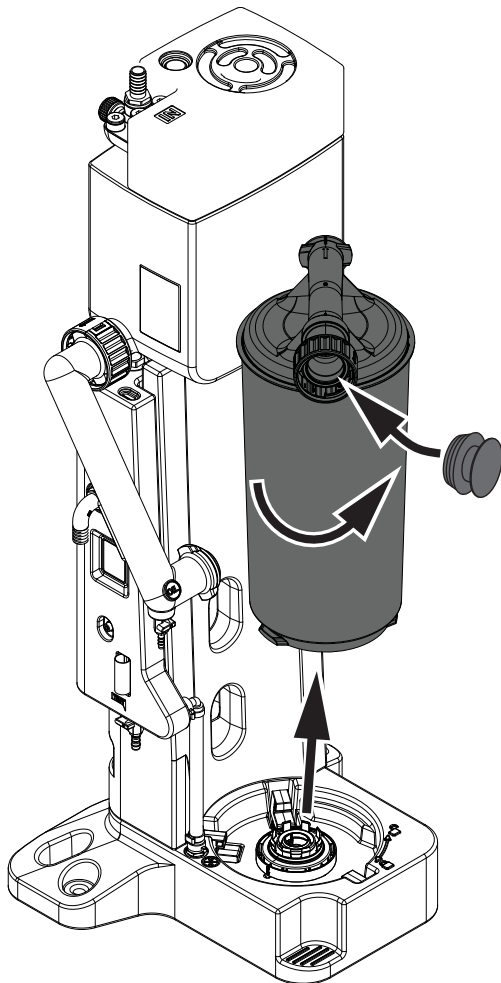

- Przekręcić zamknięcie bagnetowe wkładu filtracyjnego w kierunku przeciwnym do ruchu wskazówek zegara i zdjąć przyłącze wylotu komory pomiarowej.
- Obrócić wkłady filtracyjne o 45 stopni w kierunku przeciwnym do ruchu wskazówek zegara i zamknąć je za pomocą przygotowanych zatyczek.
- Wyciągnąć wkład filtracyjny z kolektora i odpowiednio utylizować (patrz rozdział „13. Utylizacja” na stronie 60).
- Sprawdzić powierzchnie uszczelniające przyłącza rury przyłączeniowej pod kątem uszkodzeń i zanieczyszczeń.
 - Usunąć ewentualne zanieczyszczenia.
 - W przypadku uszkodzeń skontaktować się z działem obsługi klienta **BEKO TECHNOLOGIES** (patrz rozdział „1.1 Kontakt” na stronie 4).

Prace demontażowe

Rysunek

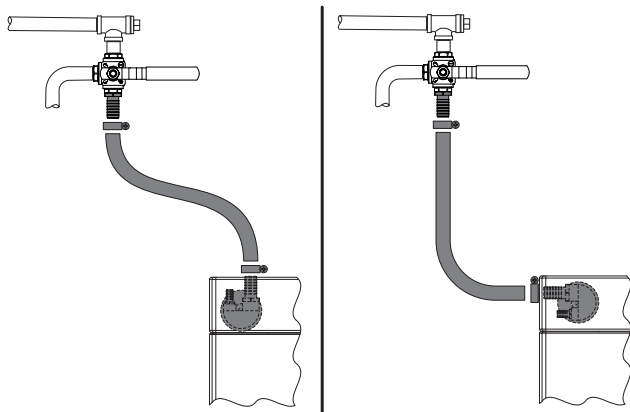

Opis / objaśnienie

10. Zdjąć wąż między punktem poboru i komorą rozprężną.

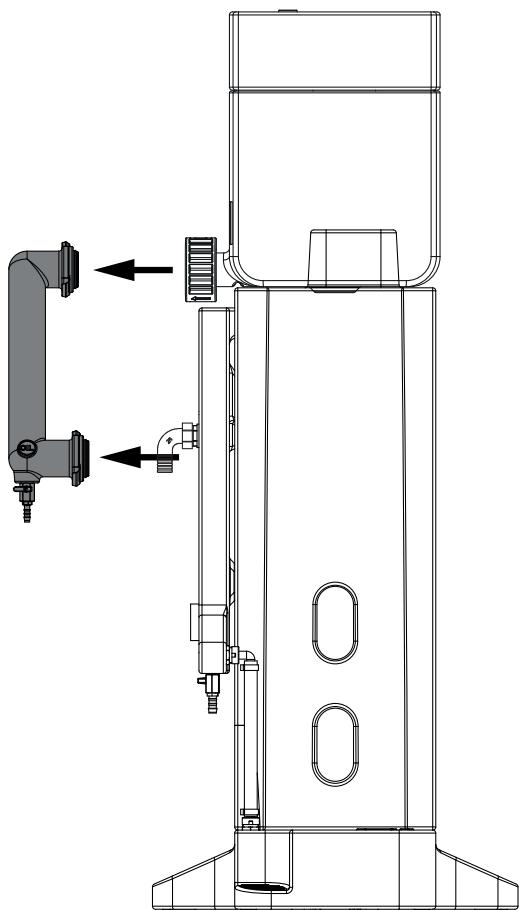

11. Opróżnić i zdemontować rurę przyłączeniową.

12. Wyczyścić rurę przyłączeniową (patrz rozdział „9.3.3 Czyszczenie” na stronie 47).

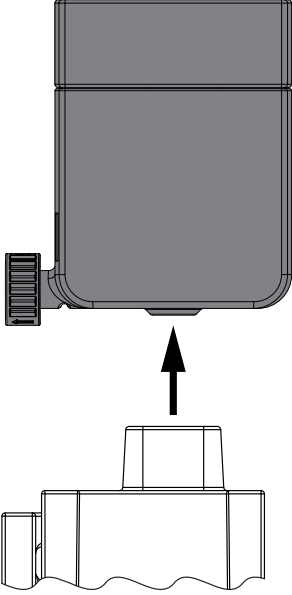
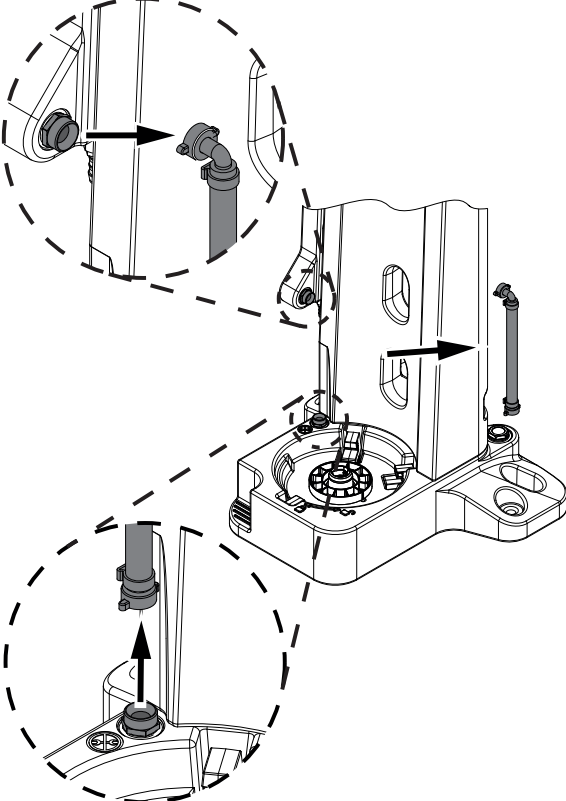
Prace demontażowe	
Rysunek	Opis / objaśnienie
	<p>13. Opróżnić i zdemontować komorę rozprężną.</p> <p>14. Wyczyścić komorę rozprężną (patrz rozdział „9.3.3 Czyszczenie” na stronie 47).</p>
	<p>15. Zdemontować i oczyścić kanał doprowadzający.</p>

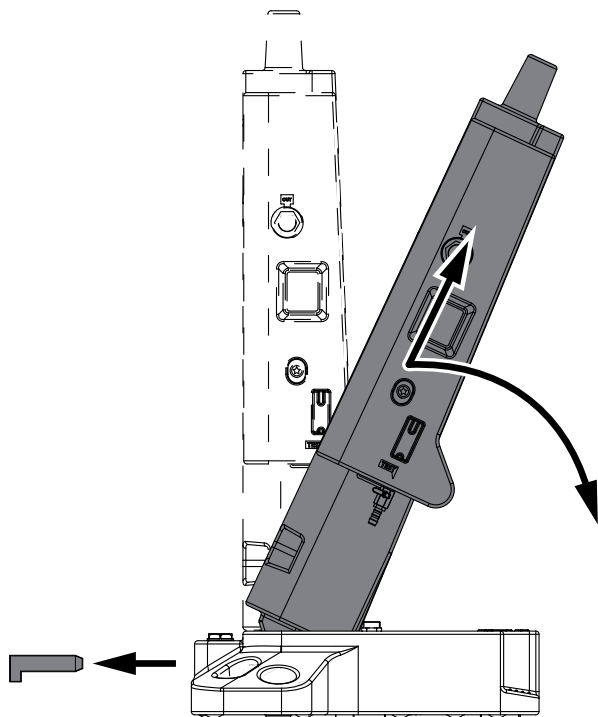

Prace demontażowe**Rysunek****Opis / objaśnienie**

16. Wyciągnąć blokadę z podstawy.
17. Wyciągnąć podstawę z kolektora. Podstawę przechylić przy tym w kierunku uchwyty wkładu filtracyjnego.
18. Opróżnić i wyczyścić kolektor.
19. Zdemontowane elementy należy odpowiednio zutylizować (patrz rozdział „13. Utylizacja” na stronie 60).

13. Utylizacja

Po zakończeniu użytkowania produkt i akcesoria należy poddać prawidłowej utylizacji, np. w specjalistycznym zakładzie. Materiały, takie jak szkło, tworzywo sztuczne i niektóre związki chemiczne w dużej części można odzyskać, ponownie przetworzyć i użyć na nowo.

13.1 Ostrzeżenia

UWAGA	Nieprawidłowa utylizacja!
	<p>Nieprawidłowa utylizacja części i elementów, materiałów eksploatacyjnych i pomocniczych oraz mediów czyszczących może doprowadzić do szkód w środowisku naturalnym.</p> <ul style="list-style-type: none"> • Wszystkie elementy, komponenty, materiały eksploatacyjne, materiały pomocnicze i środki czyszczące należy utylizować w prawidłowy sposób i zgodnie z przepisami oraz regulacjami obowiązującymi w danym regionie. • Elementy elektryczne i elektroniczne należy zutylizować, korzystając z usług specjalistycznej firmy utylizacyjnej lub zwrócić producentowi BEKO TECHNOLOGIES. • W razie niejasności w zakresie utylizacji skontaktować się z regionalnym zakładem utylizacji odpadów.
UWAGA	Nieprawidłowe przechowywanie!
	<p>Nieprawidłowe przechowywanie zastosowanych jednostek, elementów, materiałów eksploatacyjnych i pomocniczych oraz mediów czyszczących może doprowadzić do szkód w środowisku naturalnym.</p> <ul style="list-style-type: none"> • Wszystkie elementy, komponenty, materiały eksploatacyjne, materiały pomocnicze i środki czyszczące należy przechowywać w prawidłowy sposób i zgodnie z przepisami oraz regulacjami obowiązującymi w danym regionie. • Zastosowane wkłady filtracyjne przechowywać tylko w wannie ściekowej.

13.2 Utylizacja materiałów eksploatacyjnych i pomocniczych

Materiał eksploatacyjny / pomocniczy	Kod odpadów UE
Sorbenty, materiały filtracyjne, tkaniny do wycierania i ubrania ochronne zanieczyszczone olejami lub innymi substancjami niebezpiecznymi	15 02 02
Sorbenty, materiały filtracyjne, tkaniny do wycierania i ubrania ochronne inne niż wymienione w 15 02 02	15 02 03
Opakowania z papieru i tektury	15 01 01
Opakowania z tworzyw sztucznych	15 01 02
Stare oleje mineralne	13 02 05
Stare oleje syntetyczne	13 02 06

13.3 Utylizacja elementów

Przed utylizacją muszą być spełnione następujące warunki:

Warunki	
1.	Produkt i akcesoria są wyłączone z eksploatacji i zdemontowane.
2.	Produkt i akcesoria są wyczyszczone i oczyszczone z istniejących resztek czynnika.

Elementy	Kod odpadów UE
Tworzywa sztuczne	20 01 39
Metale	20 01 40

14. Usuwanie usterek

W przypadku nieopisanych usterek, usterek bez możliwości usunięcia lub pytań skontaktować się z działem obsługi klienta **BEKO TECHNOLOGIES** (patrz „1.1 Kontakt” na stronie 4).

Objaw błędu	Możliwa przyczyna	Działania
Widoczne jest czerwone oznakowanie wskaźnika poziomu.	1. Wkład filtracyjny nie wchłania już więcej oleju.	Wymienić wkład filtracyjny (patrz rozdział „9.3.2 Wymiana wkładów filtracyjnych” na stronie 42).
	2. Wkład filtracyjny jest zablokowany.	Wymienić wkład filtracyjny (patrz rozdział „9.3.2 Wymiana wkładów filtracyjnych” na stronie 42).
	3. Kanał doprowadzający jest zablokowany.	Wyczyścić lub wymienić kanał doprowadzający.
Z otworu wentylacyjnego zbiornika czystej wody wycieka woda.	1. Wąż odpływowy wody na złączce kątowej jest zablokowany.	Wyczyścić lub wymienić wąż odpływowy wody.
	2. Przyłącze sieci kanalizacyjnej jest zablokowane.	Sprawdzić i wyczyścić przyłącze sieci kanalizacyjnej.

BEKO TECHNOLOGIES GmbH

Im Taubental 7
D - 41468 Neuss
Tel. +49 2131 988 0
Fax +49 2131 988 900
info@beko-technologies.com
service-eu@beko-technologies.com

DE**BEKO TECHNOLOGIES LTD.**

Unit 11-12 Moons Park
Burnt Meadow Road
North Moons Moat
Redditch, Worcs, B98 9PA
Tel. +44 1527 575 778
info@beko-technologies.co.uk

GB**BEKO TECHNOLOGIES S.à.r.l.**

Zone Industrielle
1 Rue des Frères Rémy
F - 57200 Sarreguemines
Tél. +33 387 283 800
info@beko-technologies.fr
service@beko-technologies.fr

FR**BEKO TECHNOLOGIES B.V.**

Veenen 12
NL - 4703 RB Roosendaal
Tel. +31 165 320 300
benelux@beko-technologies.com
service-bnl@beko-technologies.com

NL**BEKO TECHNOLOGIES
(Shanghai) Co. Ltd.**

Rm.715 Building C, VANTONE Center
No.333 Suhong Rd.Minhang District
201106 Shanghai
Tel. +86 (21) 50815885
info.cn@beko-technologies.cn
service1@beko.cn

CN**BEKO TECHNOLOGIES s.r.o.**

Na Pankraci 58
CZ - 140 00 Praha 4
Tel. +420 24 14 14 717 /
+420 24 14 09 333
info@beko-technologies.cz

CZ**BEKO Tecnológica España S.L.**

Torruella i Urpina 37-42, nave 6
E - 08758 Cervelló
Tel. +34 93 632 76 68
Mobil +34 610 780 639
info.es@beko-technologies.es

ES**BEKO TECHNOLOGIES LIMITED**

Room 2608B, Skyline Tower,
No. 39 Wang Kwong Road
Kwloon Bay Kwloon, Hong Kong
Tel. +852 2321 0192
Raymond.Low@beko-technologies.com

HK**BEKO TECHNOLOGIES INDIA Pvt. Ltd.**

Plot No.43/1 CIEEP Gandhi Nagar
Balanagar Hyderabad
IN - 500 037
Tel. +91 40 23080275 /
+91 40 23081107
Madhusudan.Masur@bekoindia.com
service@bekoindia.com

IN**BEKO TECHNOLOGIES S.r.l**

Via Peano 86/88
I - 10040 Leinì (TO)
Tel. +39 011 4500 576
Fax +39 0114 500 578
info.it@beko-technologies.com
service.it@beko-technologies.com

IT**BEKO TECHNOLOGIES K.K**

KEIHIN THINK Building 8 Floor
1-1 Minamiwatarida-machi
Kawasaki-ku, Kawasaki-shi
JP - 210-0855
Tel. +81 44 328 76 01
info@beko-technologies.jp

JP**BEKO TECHNOLOGIES Sp. z o.o.**

ul. Pańska 73
PL - 00-834 Warszawa
Tel. +48 22 314 75 40
info.pl@beko-technologies.pl

PL**BEKO TECHNOLOGIES S. de R.L. de C.**

BEKO Technologies, S de R.L. de C.V.
Blvd. Vito Alessio Robles 4602 Bodega 10
Zona Industrial
Saltillo, Coahuila, 25107
Mexico
Tel. +52(844) 218-1979
informacion@beko-technologies.com

MX**BEKO TECHNOLOGIES CORP.**

900 Great Southwest Pkwy SW
US - Atlanta, GA 30336
Tel. +1 404 924-6900
Fax +1 (404) 629-6666
beko@bekousa.com

US